



Volkswagen

Der neue Touareg



Inhalt

- 03** Der neue Touareg
- 06** Innovision Cockpit
- 08** Ausstattungslinien
- 16** R-Line
- 21** Design-Paket „Black Style“
- 22** Multimedia
- 26** Fahrwerk
- 28** Komfort
- 32** Fahrerassistenzsysteme
- 36** Volkswagen Zubehör
- 44** Dekoreinlagen und Sitzbezüge
- 46** Lackierungen und Räder
- 50** Abmessungen
- 51** Service

Die aktuellen Preise, das Motorenangebot
sowie die Verbrauchsinformationen
finden Sie im Fahrzeugkonfigurator und
in den Onlinepreislisten unter
www.volkswagen.ch









Gebaut, um neue Wege zu gehen: der neue Touareg.

Bereits auf den ersten Blick wird klar: Der neue Touareg bringt frischen Fahrtwind in die Premiumklasse. Neue, beeindruckende Proportionen, hochwertige Materialien sowie innovative Technologien verschmelzen zu einem einzigartig modernen und selbstbewussten Auftritt – vom markanten Kühlergrill über die prägnanten Seitenlinien bis hin zum sportlich eleganten Diffusor. Für einen noch individuelleren Auftritt sorgen bei den Ausstattungslinien Atmosphäre und Elegance zum Beispiel die auf Wunsch erhältlichen, glanzgedrehten 21-Zoll-Leichtmetallräder „Suzuka“ oder die trapezförmigen verchromten Endrohre. So erreichen Sie Ihre Ziele weiterhin gewohnt stilsicher. Und in Verbindung mit dem optionalen Offroad-Paket sogar noch etwas souveräner – selbst auf neuen Wegen.





Visionär: das Innovision Cockpit.

Seiner Zeit voraus sein. So fühlt es sich an, wenn beim Druck des Startknopfs der neue Touareg und mit ihm das neue, optionale Innovision Cockpit zum Leben erwacht. Das innovative Digital Cockpit und der grosse TFT-Touchscreen des Navigationssystems „Discover Premium“ eröffnen in jeder Hinsicht neue Dimensionen. Nicht zuletzt weil sie, dank One-Screen-Design, zu einem futuristisch anmutenden Kontrollzentrum verschmelzen. Schalterloser Bedienkomfort, Touch- und Gestensteuerung sowie verschiedene Personalisierungsoptionen unterstreichen diesen Eindruck und geben Ihnen zusätzliche Gestaltungsmöglichkeiten, zum Beispiel bei der Benutzeroberfläche. Schön, wenn heute schon vieles so ist, wie Sie es sich für die Zukunft gewünscht haben.

Form: vollendet.

Der neue Touareg vereint die Masse eines SUV mit klarer Linienführung, dynamischen Proportionen und stilsicherer Eleganz. Charaktereigenschaften, die bei der Ausstattungslinie Atmosphere zum Beispiel durch die Aussenlackierung in Sand Gold Metallic in Verbindung mit dem serienmässigen Dachkantenspoiler in Schwarz glänzend zusätzlich unterstrichen werden – in Formvollendung.

01 Die **IQ. Light – LED-Matrix-Scheinwerfer** mit dynamischer Fernlichtregulierung „Dynamic Light Assist“ leuchten Ihren Weg heller und weiter aus, ohne andere Verkehrsteilnehmer in Ihrem Umfeld zu beeinträchtigen.* Die markante Lichtsignatur verschmilzt optisch mit dem verchromten Kühlergrill und betont die dominante Front des neuen Touareg. **SO**

*Im Rahmen der Grenzen des Systems.





Aufregend entspannend: das Interieur.

Dynamisch von aussen. Von innen die Ruhe selbst. Ein Eindruck, für den sich im Innenraum des neuen Touareg vor allem das optimal aufeinander abgestimmte Interieur verantwortlich zeigt. So wie bei der Ausstattungslinie Atmosphäre, die durch exklusive Materialien in edler, warmer Farbgebung überzeugt. Wie beispielsweise mit dem offenporigen Edelholzdekor „Olivesche“ oder den ergoComfort Sitzen in optionalem Leder „Savona“* – die auf Wunsch auch mit Massagefunktion und Sitzbelüftung erhältlich sind. Das klare, aufgeräumte Design sowie das großzügige Raumangebot sorgen zusätzlich dafür, dass Sie mit dem neuen Touareg nicht nur gut, sondern vor allem entspannt ankommen.

*Sitzmittelbahnen und -wangeninnenseiten in Leder „Savona“.

01 Das neue Edelholzdekor „Olivesche“, aus echtem, offenporigem Eschenholz verfügt dank einzigartiger Struktur über eine ganz besondere Haptik. Serienmässig in der Ausstattungslinie Atmosphäre verziert es die Instrumententafel und die Türverkleidung und sorgt so für ein noch exklusiveres Ambiente im Innenraum. **A**









Unmissverständlich: seine Formsprache.

Es gibt viele Wege zu beeindruckend. Der neue Touareg bevorzugt, wie es sich für einen SUV seines Formats gehört, den direkten. Bereits seine dynamische Silhouette mit langgestreckter Motorhaube und ausgeprägter Heckpartie mit breiten Schultern lässt erahnen, was Sie erwartet. Klare Konturen und athletische Seitenlinien unterstreichen, was die Ausstattungslinie Elegance mit edlen Chromzierleisten und markanten optionalen Rückleuchten in LED-Technik mit dynamischer Blinkleuchte* auf den Punkt bringt: Der neue Touareg ist Ästhetik in Reinform.



01 Die markanten **Rückleuchten in LED-Technik** mit dynamischer Blinkleuchte* unterstreichen den dynamisch eleganten Auftritt des neuen Touareg. **IQ**

* Nur in Verbindung mit IQ, Light – LED-Matrix-Scheinwerfer.





Individualität nach Mass: der Innenraum.

Viele Möglichkeiten, ein Ziel: Sie. Verschiedene Personalisierungsoptionen sorgen dafür, dass der Innenraum nicht nur Ihren hohen Ansprüchen gerecht wird, sondern auch Ihrem persönlichen Geschmack. Bei der Ausstattungslinie Elegance sorgt beispielsweise das Lederpaket „Vienna“* in Mistral/Grigio in Kombination mit Dekoreinlagen in „Aluminium gebürstet 45°“ für ein klares Statement. Und das optionale Ambiente paket inklusive Ambientebeleuchtung garantiert mit 30 frei wählbaren Farbtönen, dass alles ins beste Licht gerückt wird.

01 Exklusivität auf jedem Sitzplatz, dafür sorgt im neuen Touareg unter anderem das neue, optionale **Lederpaket „Savona“* mit Perforierung**. In Verbindung mit den ergoComfort Sitzen und der optionalen Massagefunktion inklusive Sitzbelüftung sowie Memory-Funktion für die Vordersitze wird jede Fahrt dann endgültig zu einem Premium-Erlebnis. **SO**

*Sitzmittelbahnen und -wangeninnenseiten in Leder „Vienna“ bzw. „Savona“.



R-Line

Herausforderungen nimmt der neue Touareg von Haus aus sportlich. Bei der Ausstattungslinie R-Line sieht man ihm diese Charaktereigenschaft noch deutlicher an – von innen und aussen. Dabei unterstreichen zahlreiche Details seinen dynamischen Auftritt. Zum Beispiel der markante Frontstossfänger mit R-Line spezifischer C-Signatur und R-Line Logo im Kühlergrill, die Radlaufblenden in Wagenfarbe sowie ein schwarz glänzender Diffusor inklusive verchromter, trapezförmiger Endrohre. Weitere Highlights im Interieur sorgen dafür, dass man auch während der Fahrt nicht vergisst, dass man sportlich unterwegs ist.



01 Erleben Sie im neuen Touareg R-Line ein Interieur, das nicht nur auf den ersten Blick, sondern auch beim ersten Kontakt überzeugt. Dafür sorgen unter anderem das **beheizbare Multifunktionslenkrad in Leder** mit Schaltwippen und R-Line Logo oder auch die **Aluminium-Dekoreinlage „Silver Wave“**. Einen noch dynamischeren Look erhalten Sie mit dem serienmässigen **Lederpaket „Vienna“*** mit R-Line Sitzbezügen in „Soul/Kristallgrau“ und ergoComfort Sitzen vorn. Besonderer Hingucker: das charakteristische R-Line Logo auf der Rückenlehne der beheizbaren Vordersitze sowie diverse Ziernähte in Kristallgrau, mit denen das Interieur zusätzlich akzentuiert wird. **R**

(ohne Abb.) Das optionale **R-Line „Exterieur“ Paket** für die Ausstattungslinien Elegance und Atmosphere besteht unter anderem aus einem Frontstossfänger mit R-Line spezifischer C-Signatur und R-Line Logo im Kühlergrill sowie Radlaufblenden in Wagenfarbe und Diffusor in R-Line Optik. Die passende Antwort für alle, die mit einem dynamischen Aussenauftritt begeistern wollen. **SO**

*Sitzmittelbahnen und -wangeninnenseiten in Leder „Vienna“.

Alle hier aufgeführten Ausstattungen sind Angebote der Volkswagen R GmbH. Weitere Informationen erhalten Sie unter www.volkswagen.ch.







02 Das **R-Line Logo** am Kühlergrill setzt einen weiteren sportlichen Akzent und unterstreicht das markante Design des neuen Touareg. **R SO**

03 Eine eindrucksvolle Begrüßung: die **Einstiegsleisten in Edelstahl mit R-Line Logo** für Fahrer- und Beifahrertür. Dieses optische Highlight führt den Designanspruch der Ausstattungslinie R-Line im neuen Touareg fort. In Verbindung mit dem auf Wunsch erhältlichen Ambientepaket sorgt es zudem mit beleuchteten Einstiegsleisten bereits beim Öffnen der Türen für eine angenehme Lichtstimmung. **R SO**

04 Kraftvolle Überlegenheit: ein Eindruck, den die verschiedenen Leichtmetallräder von Volkswagen R für den neuen Touareg unterstreichen. Genau wie beispielsweise die abgebildeten optionalen **20-Zoll-Leichtmetallräder „Nevada“** in Schwarz mit glanzgedrehter Oberfläche. **SO**





05

05 Der neue Touareg R-Line verströmt schon vor dem Losfahren Agilität und Komfort. Dafür sorgen das beheizbare Multifunktionslenkrad in Leder inklusive Schaltwippen und R-Line Logo sowie die Pedalerie und die Fußstütze in gebürstetem Edelstahl. Die Aluminium-Dekoreinlagen „Silver Wave“ bilden darüber hinaus den passenden Rahmen für diesen sportlichen Auftritt. **R**



06

06 Eine Pole Position auf jedem Sitzplatz: das auf Wunsch erhältliche **Lederpaket „Savona“***. Mit ergoComfort Sitzen vorn und Sitzbezügen in einer zweifarbigen Ausführung mit Akzenten in „Carbon Style“ (Spaltleder) verleiht es dem Innenraum einen noch sportiveren Anstrich. Besonders dank R-Line Logos auf den Vordersitzen sowie Ziernähten in Kristallgrau, unter anderem für Instrumententafel und Mittelarmlehne. **SO**

*Sitzmittelbahnen und -wangeninnenseiten in Leder „Savona“.

Design-Paket „Black Style“

Trifft genau ins Schwarze: das optionale Design-Paket „Black Style“ für den neuen Touareg R-Line. Mit Akzenten wie einem schwarz glänzenden Kühlergrill, schwarz lackierten Spiegelkappen sowie ebenfalls schwarz glänzenden Zierleisten an den Fenstern sorgt es dafür, dass Sie schon beim Vorbeifahren einen bleibenden Eindruck hinterlassen.



Für die Ausstattungslinien Elegance, Atmosphere und R-Line ist optional das Black Style R-Line „Exterieur“ Paket erhältlich.
Alle hier aufgeführten Ausstattungen sind Angebote der Volkswagen R GmbH. Weitere Informationen erhalten Sie unter www.volkswagen.ch.

Multimedia

Auch in puncto Multimedia bevorzugt der neue Touareg neue Wege. Zum Beispiel mit dem optionalen Digital Cockpit oder dem auf Wunsch erhältlichen Navigationssystem „Discover Premium“, die beide zum ersten Mal zum Einsatz kommen. Aber auch sonst treffen Sie in seinem Cockpit auf modernste Kommunikations- und Navigationsmöglichkeiten. Und dank fest verbauter eSIM-Karte auch auf eine Vielzahl geradezu wegweisender Online-Optionen. Ihr neuer Online-Status für die Zukunft: „Offroad“.



01



02



03

01 Mit der innovativen **Gestensteuerung** bedienen Sie das Navigationssystem „Discover Premium“ oder „Discover Pro“ noch einfacher und komfortabler. Sie können eine Reihe von Menüpunkten mit einer einfachen horizontalen Geste ansteuern. So springen Sie mit einer Handbewegung zum Beispiel zum nächsten Lied oder Radiosender. **S**

02 – 03 Personalisierbarer Home-Screen durch Fotos und Favoritenbelegung. Die riesige Bildschirmfläche des Home-Screens lässt sich nach Ihrem Geschmack gestalten. Zum Beispiel mit Fotos und Ihren favorisierten Funktionen. Ihre individuellen Einstellungen lassen sich anschliessend in Personalisierungs-Profilen abspeichern und jederzeit wieder abrufen. **SO**

04 Das **Head-up-Display** kann Fahrinformationen unmittelbar in Ihrem Sichtfeld anzeigen. Geschwindigkeit, Verkehrszeichen, Aktivität der Assistenzsysteme sowie Warn- und Navigationshinweise werden direkt an die Frontscheibe projiziert. Sie können somit alles sofort ablesen und behalten trotzdem den Fokus auf der Strasse. **SO**

Apple MUSIC

Volkswagen Car-Net bietet Ihnen jetzt noch mehr Vorteile: Bis zu 6 Monate Apple Music erwarten Sie – eine Auswahl von mehr als 45 Millionen Songs, die Sie mobil auf Ihrem iPhone oder Android Smartphone ebenso geniessen können wie auf dem PC oder via CarPlay in Ihrem Volkswagen. Freuen Sie sich auf zahlreiche Highlights wie das Liveradio Beats 1 Radio, aktuelle Kulturinfos und exklusiven Content – gestreamt oder offline, aber immer ohne Werbeunterbrechung.

Das hört sich gut an? Unter www.volkswagen.ch/Apple-Music erfahren Sie mehr.



04



05

05 Das Navigationssystem „Discover Pro“ mit serienmässigem Car-Net App-Connect lässt sich mit seinem 23,4 cm (9,2 Zoll) grossen, glasüberbauten TFT-Touchscreen mit Farbdisplay, Annäherungssensorik und innovativer Gestensteuerung vollkommen intuitiv bedienen. Das System verfügt ausserdem über installiertes Kartenmaterial für Europa und FM-Radioempfang, einen SD-Karten-Slot sowie eine USB-Schnittstelle. **S**

06 Das Navigationssystem „Discover Premium“ mit Premium-Telefonie, Wireless Charging und serienmässigem Car-Net App-Connect stösst in jeder Hinsicht in neue Dimensionen vor. Sein riesiger 38,1 cm (15 Zoll) grosse TFT-Touchscreen mit Farbdisplay bildet erstmals, hinter einer gebogenen Glasscheibe optisch eine Einheit mit dem 31,2 cm (12,3 Zoll) grossen Digital Cockpit. Dank Annäherungssensorik und innovativer Gestensteuerung lässt es sich vollkommen intuitiv bedienen. Einfache horizontale Gesten reichen aus, um eine Reihe von Menüpunkten anzusteuern. Das System verfügt über installiertes Kartenmaterial für Europa und FM-Radioempfang. Ein SD-Karten-Slot und vier USB-Schnittstellen sowie eine Telefonschnittstelle über Bluetooth runden das Infotainment-Erlebnis ab. **SO**

07 Das digitale Kombi-Instrument **Digital Cockpit** kann Ihnen mehr Informationen anzeigen als Geschwindigkeit, Drehzahlmesser und Tankfüllung – individuell können Sie sich die Informationen so zusammenstellen, wie es Ihren Wünschen entspricht. Das 31,2 cm (12,3 Zoll) grosse Display sowie innovative Funktionen, wie zum Beispiel das gezielte Zoomen in die Navigationskarte oder die optische 3D-Darstellung Ihrer Fahrerassistenzsysteme, geben Ihnen mehr Übersicht, als bisher je möglich war. **SO**



06



07



Fahrwerk

Auf jedem Parkett zuhause und nahezu jedem Terrain: der neue Touareg mit optionaler Allradlenkung¹⁾ und optionalem Offroad-Paket. Ausgestattet mit zusätzlichen Fahrprofilen wie „Sand“ und „Schotter“, vergrößern Sie Ihren ohnehin schon grossen Wirkungsbereich im Gelände. Darüber hinaus sorgen weitere Details wie beispielsweise ein Triebwerksunter-schutz dafür, dass Ihr SUV auch im harten Einsatz immer eine gute Figur macht.

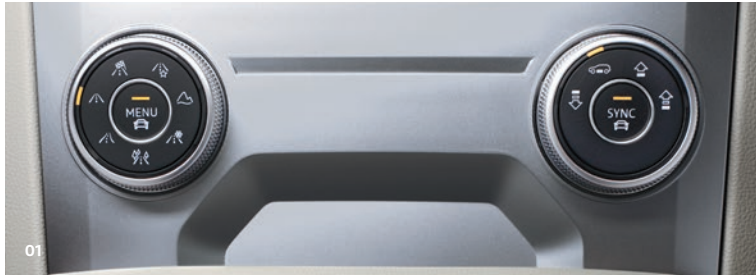

01 Mit dem **Fahrerlebnis-Schalter** in der Mittelkonsole des neuen Touareg sind Sie auf fast jedes Terrain eingestellt. Über die serienmässig anwählbaren Profile „Normal“, „Sport“, „Comfort“, „Eco“, „Snow“, „Offroad“ und „Individual“, lassen sich Motor und Getriebe sowie das Verhalten bestimmter Assistenzsysteme den Gegebenheiten anpassen. Mit dem optionalen Offroad-Paket sogar noch an zwei weitere: „Schotter“ und „Sand“. **S**

02 Mit der neuen **Hinterachslenkung** schlagen die Hinterräder, bis 37 km/h, im entgegengesetzten Winkel zu den Vorderrädern ein und verringern so den Wendekreis von 12,20 auf 11,13 Meter. Ein Vorteil, der sich in engen Parkhäusern oder im dichten Stadtverkehr deutlich bemerkbar macht. Über 37 km/h schlagen die Hinterräder wiederum analog zu den Vorderrädern ein, was die Agilität und das stabile Fahrverhalten bei schnellen Spurwechseln fördert. **SO**

03 Die **elektromechanische aktive Wankstabilisierung**²⁾ lässt Sie Kurven sportlich nehmen. Sie reduziert die Seitenneigung sowie die Tendenz zum Untersteuern und sorgt so für mehr Stabilität und Reisekomfort. Die Folge: angenehm dynamische Fahreigenschaften – auch im Gelände. **SO**



1) Nur in Verbindung mit Luftfederung mit automatischer Niveauregelung, Höheneinstellung und elektronischer Dämpferregelung.

2) Nur in Verbindung mit Luftfederung und Allradlenkung bestellbar.



01

Komfort

Erwarten Sie Komfort auf hohem Niveau. Im neuen Touareg thronen Sie über der Strasse und freuen sich über angenehm viel Platz, praktische Ausstattungen und innovative Technik für eine hohe Alltagstauglichkeit.



01



02

01 In den **ergoComfort Sitzen** vorn sitzen Sie immer gut und entspannt. Denn dank der 18-Wege-Einstellung lässt sich vieles auf die Körperstatur des Fahrers und Beifahrers anpassen: zum Beispiel die Sitz- und Seitenwangen, die Beinauflage und die Sitztiefe und Sitzhöhe. Eine pneumatisch verstellbare Lendenwirbelstütze sorgt zusätzlich für Entlastung. Ausgestattet mit der optionalen **Massagefunktion** bieten Ihnen darüber hinaus acht unterschiedliche Programme Unterstützung bei der Entspannung, Aktivierung und Stärkung Ihrer Rückenmuskulatur. Zudem verfügen die Sitze über eine optionale Klimatisierung. Mit ihr lassen sich sowohl die Belüftungsintensität als auch die Temperatur der Sitzfläche und der Rückenlehne separat ansteuern und individuell einstellen. **A E R**

02 Bei der Klimaanlage „Air Care Climatronic“ mit Allergenfilter können Fahrer und Beifahrer unabhängig voneinander ihre Temperatureinstellungen vornehmen. Die optionale Klimaanlage „Air Care Climatronic“ mit 4-Zonen-Temperaturregelung berücksichtigt auch die unterschiedlichen Bedürfnisse der Mitfahrer im Fond. **S**



03



03 Das **Komfortpaket „Keyless Access“** ermöglicht ein berührungsloses Öffnen der Gepäckraumklappe. Ein kurzes Auslösen der zusätzlichen Sensoren am Fahrzeugheck mit einer kleinen Fussbewegung reicht aus. **SO**

04 – 05 Sie und Ihre Passagiere werden sich wohlfühlen. Denn im neuen Touareg trifft luxuriöses Design auf hervorragende Funktionalität. Der grosse **Laderaum** ermöglicht enorme Flexibilität mit hohem Komfortfaktor für Ihre Unternehmungen. Das Platzangebot im Gepäckraum und die verschiebbare und umklappbare Rückbank im Verhältnis 40:20:40 machen den neuen Touareg enorm flexibel. **S**

06 Mit der **Türzuziehhilfe** ist beim Schliessen der Türen keine grosse Kraft mehr nötig, denn sie werden automatisch von einem Elektromotor herangezogen und geschlossen, wenn sie angelehnt sind. Ideal zum Beispiel, wenn Sie in einer engen Parklücke nicht genug Schwung holen können, um die Autotür sicher zu schliessen. **SO**

(ohne Abb.) Die **elektrische Gepäckraumabdeckung*** lässt sich automatisch öffnen und schützt vor neugierigen Blicken sowie einfallendem Sonnenlicht. **SO**

*Nur in Verbindung mit der elektrischen Heckklappe.



Fahrerassistenzsysteme

Der neue Touareg mit innovativen Technologien und Assistenzsystemen ist nicht nur in puncto Design Premium. Eine Vielzahl intelligenter Assistenten kann Sie dabei unterstützen, dass Sie auch unerwarteten Verkehrssituationen souverän begegnen. Dank Nachtsichtunterstützung sogar im Dunkeln.



01 Bei der **Nachtsichtunterstützung** blickt eine Infrarotkamera ca. 130 Meter voraus und reagiert auf Wärme, die von Körpern abgestrahlt wird.¹⁾ Im Kombi-Instrument oder im optionalen Digital Cockpit sehen Sie das entsprechende Wärmebild. Ist die Situation kritisch, werden Sie vom System gewarnt.¹⁾ Auf diese Weise erhalten Sie eine zusätzliche Informationsquelle, die Sie dabei unterstützt, einen Menschen oder beispielsweise ein Reh auf der Fahrbahn zuverlässiger zu erkennen – erst recht, wenn die Sicht durch Nebel oder Regen beeinträchtigt ist. Das kann Ihnen helfen, frühzeitiger auf Gefahren zu reagieren. **SO**



02 Das **proaktive Insassenschutzsystem** kann eingreifen, wenn es zu einer kritischen Situation kommt.¹⁾ Um das zu erkennen, nutzt es die Informationen unterschiedlicher Fahrzeug- und Assistenzsysteme und deren Sensoren. Wird eine Gefahr erkannt, kommt es je nach Situation zur Auslösung verschiedener Sicherheitsmaßnahmen: Die Gurte werden gestrafft, die Sitze aufgerichtet, die Türen verschlossen und die Fenster sowie das Panoramadach werden geschlossen.¹⁾ Bei Auffahrgefahr von hinten wird ein hochfrequentes Blinken der hinteren Warnblinker aktiviert.¹⁾ **SO**



03



06

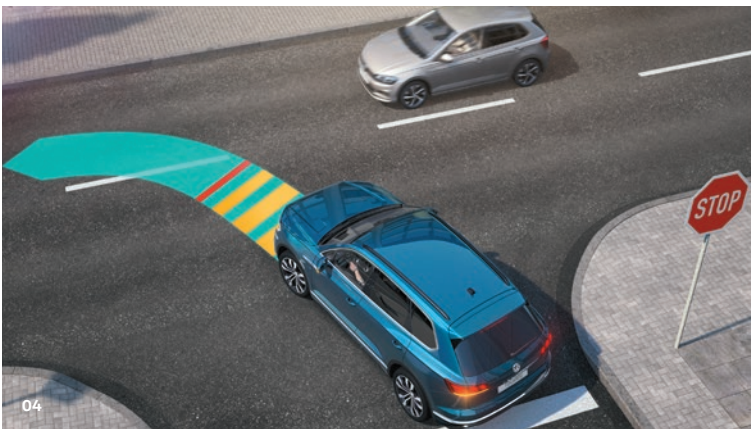

04



07



05

03 Die serienmäßige **automatische Distanzregelung ACC** mit **vorausschauender Geschwindigkeitsregelung** kann Ihnen helfen, eine zuvor von Ihnen eingestellte Höchstgeschwindigkeit²⁾ sowie einen Mindestabstand zum vorausfahrenden Fahrzeug einzuhalten.¹⁾ Die vorausschauende Geschwindigkeitsregelung erweitert diese Funktionen um eine Geschwindigkeits- und Kurvenassistenz. Indem offizielle Geschwindigkeitsbegrenzungen übernommen werden, kann der Assistent helfen, Geschwindigkeitsüberschreitungen zu vermeiden.¹⁾ Ausserdem errechnet das System anhand von Streckendaten die ideale Kurvengeschwindigkeit.¹⁾ So wird Ihr Fahrkomfort erhöht und der Kraftstoffverbrauch reduziert. **S**

04 Der **Kreuzungsassistent** nutzt Radarsensoren in der Fahrzeugfront. Sie überwachen den Bereich vor Ihrem Fahrzeug und können bei Fahrten bis 30 km/h optisch und akustisch vor erkanntem Querverkehr warnen.¹⁾ Kommt ein anderes Auto ausserhalb Ihres Blickfelds näher und Ihr neuer Touareg bewegt sich mit einer Geschwindigkeit bis 10 km/h vorwärts, kann eine Notbremsung ausgelöst

werden, um eine Kollision zu vermeiden.¹⁾ So unterstützt Sie der Kreuzungsassistent dabei, aus unübersichtlichen Ausfahrten herauszufahren und in schwer einsehbare Kreuzungen hineinzufahren. **SO**

05 Seien Sie im Notfall vorbereitet – mit dem **Assistenzsystem „Emergency Assist“**, das einen Teil der Fahrzeugsteuerung im medizinischen Notfall übernehmen kann.¹⁾ Es kann aktiv werden, wenn keine Aktivität des Fahrers mehr registriert wird. Kann das System trotz Warnung keine Reaktion feststellen, kann es versuchen, sowohl den Fahrer zu reaktivieren als auch die Mitfahrer und andere Verkehrsteilnehmer zu warnen. Findet keine Übernahme der Steuerung statt, kann das System das Fahrzeug in der Spur halten und bis zum Stillstand abbremsten.¹⁾ **SO**

06 Mehr Komfort, selbst im Stau: Der **Stauassistent** ermöglicht ein komfortables Folgefahren in Stausituationen und kann Ihnen helfen, typische Stauunfälle zu vermeiden.¹⁾ Das System kann das Fahrzeug in der Spur halten und selbsttätig Gas und Bremse steuern.¹⁾ **SO**

07 Das **Umfeldbeobachtungssystem „Front Assist“** mit **City-Notbremsfunktion** und **Fussgängererkennung** kann bei einem drohenden Auffahrunfall helfen, die Unfallschwere zu mindern oder – im Idealfall – den Unfall zu vermeiden.¹⁾ Es kann Fussgänger und Fahrzeuge auf der Fahrbahn erkennen und bei erkannten Fussgängern und Fahrzeugen den Fahrer rechtzeitig warnen. Falls daraufhin nicht reagiert wird, kann das System eine Notbremsung einleiten.¹⁾ **S**

1) Im Rahmen der Grenzen des Systems.

2) Bis max. 250 km/h.



08

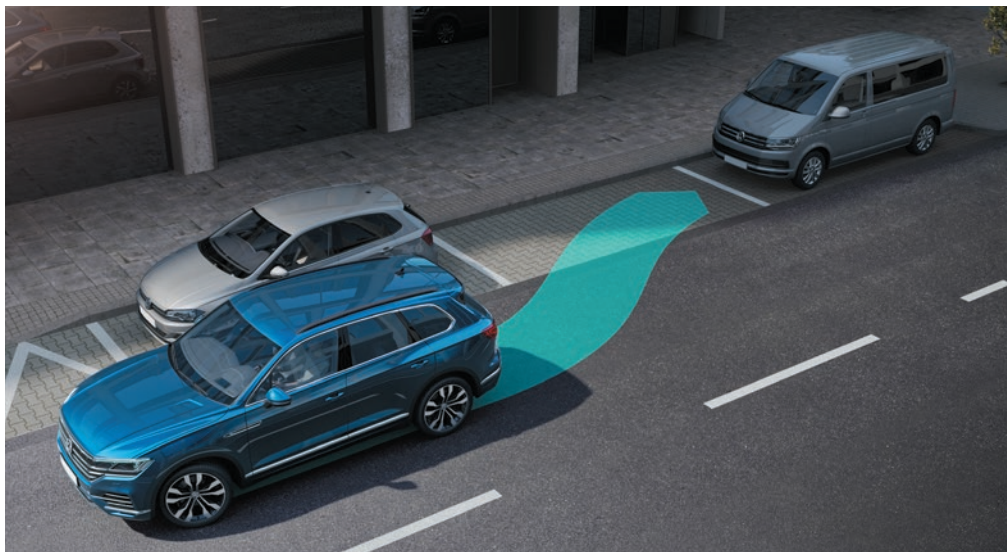

08 Ob Anhänger oder Wohnwagen – mit der Anhängervorrichtung zieht der neue Touareg bis zu 3,5 Tonnen mühelos hinter sich her. Beim Rangieren hilft der **Anhängerrangierassistent „Trailer Assist“**. Sie brauchen nur die gewünschte Fahrtrichtung einzustellen – dann bringt der Assistent Ihr Gespann entspannt rückwärts ins Ziel.* Sie müssen nur noch Gas geben, bremsen und die Augen offen halten. Mit dem **Parkpaket** werden das Parken und das Rangieren zum Kinderspiel – sogar mit Anhänger. Dafür sorgen eine Vielzahl praktischer Assistenten wie beispielsweise der „Trailer Assist“, der Parklenkassistent „Park Assist“ sowie die Rückfahrkamera „Rear View“. **SO**



10

09 Der **Parklenkassistent „Park Assist“** kann Quer- und Längsparklücken erkennen und selbstständig die Lenkvorgänge bis zum vollständigen Einparken übernehmen.* Aus Längsparklücken kann das System auch wieder ausparken. Sie betätigen dabei nur Gas und Bremse während Sie das Fahrzeugumfeld überwachen. **SO**

10 Der **Spurhalteassistent „Lane Assist“** kann ab einer Geschwindigkeit von 65 km/h erkennen, ob das Fahrzeug unbeabsichtigt die eigene Fahrbahn verlässt.* Mit einer korrigierenden Lenkunterstützung kann es die Aufmerksamkeit des Fahrers zurück auf das Fahrgeschehen führen.* **SO**

(ohne Abb.) Die **Umgebungsansicht „Area View“** bietet mit vier Kameras eine Vielzahl von Ansichten, die Ihnen das Rangieren erheblich erleichtern. So kann zum Beispiel das gesamte Umfeld des Fahrzeugs aus der Vogelperspektive angezeigt werden. Oder Sie schauen auf dem Display Ihres Radiosystems „um die Ecke“: Kameras am vordersten und hintersten Punkt des Fahrzeugs machen es möglich, bei verdeckter Fahrersicht in die Strasse hineinzusehen.* **SO**

*Im Rahmen der Grenzen des Systems.





01

Volkswagen Zubehör

Markantes Design, unzählige Innovationen und ein exklusives Offroad-Erlebnis bietet der neue Touareg serienmässig. Für alle, die noch mehr wollen: Mit dem Volkswagen Zubehör können Sie Ihren neuen Touareg nach Ihren individuellen Bedürfnissen ergänzen. Unser vollständiges Angebot finden Sie im „Volkswagen Zubehör Gesamtkatalog“ bei Ihrem Volkswagen Partner. Weitere Informationen erhalten Sie ausserdem unter www.volkswagen.ch.



01 Dem neuen Touareg können Sie mit perfekt aufeinander abgestimmtem Zubehör einen noch kraftvolleren Auftritt verleihen: An den Seiten unterstreichen **Trittbretter** die Offroad-Optik Ihres neuen Touareg und erleichtern darüber hinaus den Einstieg sowie die Dachbeladung. Die Trittbretter mit Antirutsch effekt sind aus silbereloxiertem Aluminium gefertigt und schliessen seitlich mit schwarzen Kunststoff-Endkappen ab. **SO**

02 Der **Fahrradträger Premium** ist speziell für den Transport von zwei Fahrrädern oder E-Bikes konzipiert und überzeugt insbesondere durch seine innovative Befestigung. Mit Aufklappen des Trägerbügels fixiert sich der Fahrradträger automatisch auf dem Kugelkopf und ist einfach zu befestigen. Der Träger ist besonders leicht und hat ein attraktives Leuchtendesign. Die innovativen, abnehmbaren Abstandhalter mit Diebstahlsicherung machen den Träger besonders bedienungsfreundlich. Über das Fusspedal lässt sich der Träger dank des grossen Abklappwinkels (90°) extraweit abklappen, sodass der Kofferraum auch bei Fahrzeugen mit grossen Heckklappen problemlos erreichbar bleibt. Bei Nichtgebrauch lässt sich der Fahrradträger komplett zusammenklappen und platzsparend im Kofferraum verstauen. Der Kennzeichenhalter mit Schriftzug „Volkswagen“ rundet den Premiumträger ab. Optional erhältlich sind eine Transporttasche zum Schutz des Trägers sowie eine Auffahrschiene zum einfachen Beladen von schweren Fahrrädern. **SO**

03 Transportieren Sie Ihr Fahrrad mit dem **Fahrradhalter** sicher und stabil stehend auf dem Dach Ihres neuen Touareg. Rahmenhalter und Radschiene sind so konzipiert, dass sie das Fahrrad automatisch in der richtigen Position halten. Der innovative Drehmomentbegrenzer-Drehknopf sorgt dabei für eine komfortable Befestigung des Fahrradrahmens. Für eine gleichmässige Druckverteilung und zum Schutz des Fahrradrahmens besitzt der Rahmenhalter grosse, weiche Polster. Der Fahrradhalter ist City-Crash-Plus-getestet. **SO**



04 Die stabile **Dachbox** aus hochwertigem Kunststoff in Hochglanz Schwarz ist abschliessbar und gewährleistet dank ihrer praktischen Schnellverschlüsse eine leichte Montage auf den Tragstäben. Aufgrund des extragrossen Öffnungswinkels kann sie sehr leicht be- und entladen werden. Sie ist mit einem Volumen von 340 und 460 Litern erhältlich. **SO**

05 Die **Tragstäbe** sind die ideale Basis für alle Dachaufbauten. Die nach strengen Volkswagen Vorgaben City-Crash-Plus getesteten Tragstäbe haben ein aerodynamisch geformtes Aluminiumprofil, auf dem z. B. Surfbrett-, Fahrrad-, Ski- und Snowboardhalter oder die praktischen Dachboxen befestigt werden können. Die Tragstäbe sind bereits komplett vormontiert und können leicht und unkompliziert an der Dachreling Ihres neuen Touareg angebracht werden. Sie sind abschliessbar und somit sicher vor Diebstahl geschützt. Das leicht zu montierende Aero-Profil mit strukturierter Oberfläche minimiert Windgeräusche. **SO**



06 Der **Ski- und Snowboardhalter „Komfort“** ermöglicht einen sicheren und bequemen Transport von bis zu sechs Paar Ski bzw. vier Snowboards. Das leichte System aus eloxiertem Aluminium lässt sich durch die praktische Ausziehfunktion unkompliziert be- und entladen. **SO**

07 Der **Kajakhalter**. Kein Wackeln, kein Rutschen: Speziell für Kajaks bis zu 25 kg entwickelt, passt sich der Halter optimal an die Form des Kajaks an. Vier bewegliche Gummistützen sichern es beim Transport. Spanngurte fixieren das Kajak gut. **SO**





08



10



11



09

08 Weiches, schonendes Velours auf der einen und robuste, rutschfeste Kunststoffnoppen auf der anderen Seite: Die passgenaue **Gepäckraumwendematte** bietet für jedes empfindliche, schmutzige oder feuchte Transportgut die richtige Oberfläche. Ein integriertes, herausklappbares **Schutztuch** schützt die Ladekante beim Ein- und Ausladen. **SO**

09 Mit dem **Kofferraum-Steckmodul** können Sie den Gepäckraum Ihres Fahrzeugs flexibel unterteilen und Ladegut vor dem Verrutschen sichern. Das Kofferraum-Steckmodul lässt sich entlang der Aussenkanten des Ladebodens frei positionieren, und die Teleskopstange sorgt für sicheren Halt. **SO**

10 Die praktische und robuste **Gepäckraumschale** schützt den Kofferraum vor Verschmutzung und verhindert das Verrutschen von Transportgut. Die Kunststoffschale ist passgenau gefertigt und zudem abwaschbar und rutschhemmend. Der umlaufende Rand verhindert das Auslaufen von Flüssigkeiten auf den Fahrzeugboden. Geeignet für Fahrzeuge mit ebenem Ladeboden. **SO**

11 Das **Gepäcknetz** sorgt dafür, dass alles an seinem Platz bleibt und leichte Gegenstände nicht ins Rutschen kommen. Das reissfeste Netz ist einfach mit Befestigungshaken an den Verzurrösen im Laderaum zu befestigen. **SO**

12 Mit der mobilen **12-V-Espressomaschine „Volkswagen Edition“** haben Sie Ihre eigene Kaffeebar immer dabei. Mit im Set enthalten sind ausserdem zwei bruchfeste Espressotassen, eine Serviette, 25 Espressopads sowie ein Aufbewahrungsetui. Die Bedienung der Maschine darf nicht während der Fahrt erfolgen. **SO**

13 Der **Kindersitz G2-3 ISOFIT** mit abnehmbarer Rückenlehne. Kinder mit einem Gewicht von 15 bis 36 kg (ca. 3 bis 12 Jahre) fahren gut gesichert und bequem dank höhenverstellbarer Schlafstütze sowie individueller Höhen- und Neigungsverstellmöglichkeiten. Die Befestigung des Sitzes erfolgt an den

ISOFIX-Befestigungspunkten des Fahrzeugs. Das Kind wird über einen Dreipunkt-Sicherheitsgurt angechnallt. Über das komplette Sortiment informiert Sie Ihr Volkswagen Partner gern. Zusätzlichen Schutz für empfindliche Sitze bietet der leicht zu reinigende, **rutschhemmende Sitzschoner** mit praktischen Netztaschen. **SO**

14 Individualisierung bis ins kleinste Detail: Die vier **Ventilkappen** sind mit dem Volkswagen Logo geprägt und schützen das Ventil optimal vor Staub, Schmutz und Feuchtigkeit. Passend für Aluminiumventile und für Gummi-/Metallventile. **SO**





16 Die **Textilfussmatten Premium** aus hochwertigem und strapazierfähigem Velours mit Touareg Schriftzug sind ein optisches Highlight und schonen den Fussraum. Sie verrutschen oder verdrehen nicht, da sie dank des 2-Punkt-Befestigungssystems fest im Fussraum platziert werden. **SO**

17 Mit den **Allwetterfussmatten** stellen Feuchtigkeit und Schmutz im Fussraum Ihres neuen Touareg kein Problem mehr dar. Die Allwetterfussmatten sind exakt auf Passform gearbeitet, rutschfest und lassen sich einfach abwaschen. Darüber hinaus sind sie zu 100 Prozent recyclingfähig, sehr robust und langlebig. **SO**



18 An den Seiten unterstreichen **Trittbretter** die Offroad-Optik Ihres neuen Touareg und erleichtern darüber hinaus den Einstieg sowie die Dachbeladung. Die Trittbretter mit Antirutsch Effekt sind aus silbereloxiertem Aluminium gefertigt. **SO**

19 Ob Bootshänger oder Wohnwagen – um einen Anhänger zu transportieren, benötigen Sie eine **Anhängevorrichtung**. Lieferbar ist diese je nach Fahrzeugmodell als abnehmbare oder schwenkbare Variante. Der Elektro-Einbausatz ist bereits im Lieferumfang enthalten und gewährleistet die elektrische Versorgung und somit den sicheren Betrieb. **SO**







20–25 Ein Halter, viele Möglichkeiten: Das innovative modulare **Reise- und Komfortsystem** ist ein echter Alleskönner und trägt zu einem aufgeräumten und übersichtlichen Fahrzeuginnenraum bei. Es besteht aus einem **Basismodul**, welches zwischen den Kopfstützenstreben der Vordersitze befestigt wird, und verschiedenen separat erhältlichen Zusatzmodulen. So reisen Sie von nun an beispielsweise mit einem schwenkbaren **Tablethalter** für Modelle diverser Hersteller, einem portablen **Kleiderbügel**, einem robusten **Taschenhaken**, einem **Actionkamera-Halter** oder einem **verstellbaren Klapptisch mit Becherhalter** immer erster Klasse. **SO**



Dekoreinlagen und Sitzbezüge

- 01 Dekoreinlagen in Aluminium „Cortina Silver“ **S**
- 02 Dekoreinlagen „Aluminium gebürstet 45°“ **E**
- 03 Dekoreinlagen in Edelholz „Olivesche“ offenporig **A**
- 04 Dekoreinlagen in Aluminium „Silver Wave“ **R**
- 05 Dekoreinlagen in formfolgendem Edelholz „Walnuss“ offenporig **SO**
- (ohne Abb.) Dekoreinlagen in formfolgendem Edelholz „Silver Birch“ **SO**

Die Abbildungen auf diesen Seiten können nur Anhaltspunkte sein. Die Druckfarben können die Dekoreinlagen und Sitzbezüge nicht so wiedergeben, wie sie in Wirklichkeit sind. Die Abbildungen der Sitze zeigen die Basissitzform des Modells und können von einer ggf. wählbaren höherwertigen Variante abweichen.

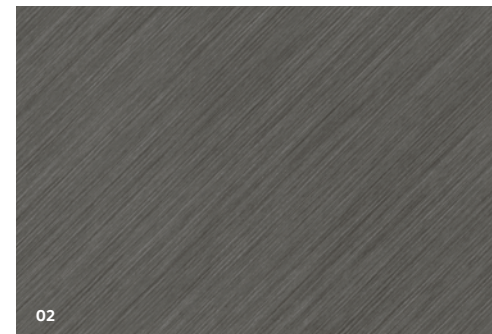
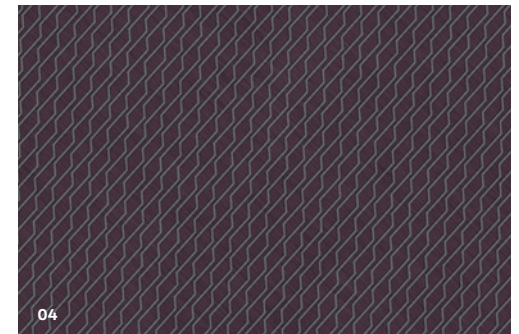
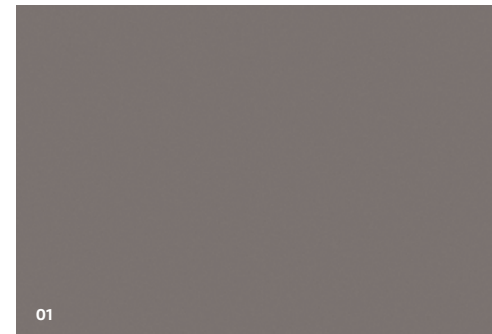

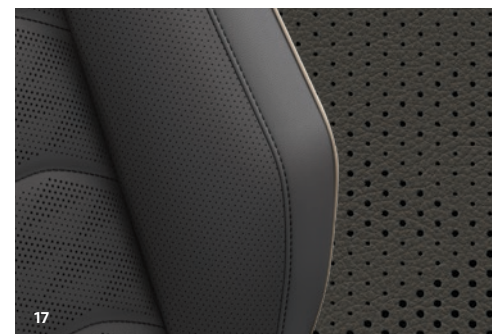
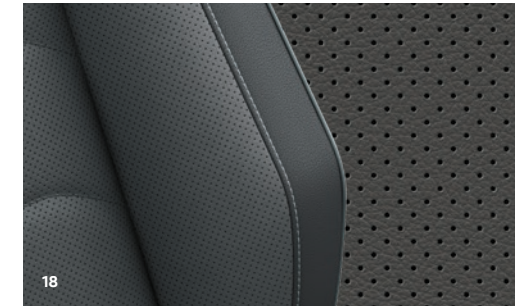

- 06 Stoff „Graphite“ Soul VM **S**
- 07 Leder „Vienna“* Soul VM **E SO**
- 08 Leder „Vienna“* Mistral/Grigio VD **SO**
- 09 Leder „Vienna“* Atacama/Raven YF **SO**
- 10 Leder „Vienna“* Raven VV **A SO**
- 11 Leder „Vienna“* Soul/Kristallgrau
für R-Line ID **SO**
- 12 Leder „Savona“* Soul VM **SO**
- 13 Leder „Savona“* Juniper/Soul YA **SO**
- 14 Leder „Savona“* Florence/Soul YV **SO**
- 15 Leder „Savona“* Mistral/Grigio VD **SO**
- 16 Leder „Savona“* Atacama/Raven YF **SO**
- 17 Leder „Savona“* Raven VV **SO**
- 18 Leder „Savona“* Soul/Kristallgrau
für R-Line ID **SO**

*Sitzmittelbahnen und -wangeninnenseiten in Leder
„Vienna“ bzw. „Savona“.

Lackierungen



01



02

- 01 **Schwarz** Uni-Lackierung **A1A1** **SO**
- 02 **Pure White** Uni-Lackierung* **0Q0Q** **S**
- 03 **Tamarindenbraun** Metallic-Lackierung* **3V3V** **SO**
- 04 **Siliziumgrau** Metallic-Lackierung* **3M3M** **SO**
- 05 **Malbec Red** Metallic-Lackierung **X4X4** **SO**
- 06 **Antimonsilber** Metallic-Lackierung* **L5L5** **SO**
- 07 **Reef Blue** Metallic-Lackierung **0A0A** **SO**
- 08 **Juniper Green** Metallic-Lackierung **6H6H** **SO**
- 09 **Sand Gold** Metallic-Lackierung **4T4T** **SO**
- 10 **Aquamarin Blue** Metallic-Lackierung **8H8H** **SO**
- 11 **Deep Black** Perleffekt-Lackierung* **2T2T** **SO**
- 12 **Moonlight Blue** Perleffekt-Lackierung* **C7C7** **SO**
- 13 **Oryxweiss** Perlmutteffekt-Lackierung* **0R0R** **SO**

*Auch für R-Line erhältlich.
Ihr Volkswagen Partner informiert Sie gern.

Die Abbildungen auf diesen Seiten können nur Anhaltspunkte sein.
Die Druckfarben können die Lackierungen nicht so wiedergeben, wie sie in Wirklichkeit sind.



03



Räder

- 01 18-Zoll-Leichtmetallrad „**Cascade**“ **S**
- 02 18-Zoll-Leichtmetallrad „**Cordova**“ **A**
- 03 18-Zoll-Leichtmetallrad „**Concordia**“ **E**
- 04 19-Zoll-Leichtmetallrad „**Esperance**“ **SO**
- 05 19-Zoll-Leichtmetallrad „**Sebring**“, Volkswagen R* **R** **SO**
- 06 19-Zoll-Leichtmetallrad „**Tirano**“ **SO**
- 07 20-Zoll-Leichtmetallrad „**Montero**“ **SO**
- 08 20-Zoll-Leichtmetallrad „**Braga**“, Volkswagen R* **SO**
- 09 20-Zoll-Leichtmetallrad „**Braga**“, Volkswagen R* **SO**
- 10 20-Zoll-Leichtmetallrad „**Nevada**“, Volkswagen R* **SO**
- 11 21-Zoll-Leichtmetallrad „**Suzuka**“, Volkswagen R* **SO**
- 12 21-Zoll-Leichtmetallrad „**Suzuka**“, Volkswagen R* **SO**

*Ein Angebot der Volkswagen R GmbH. Weitere Informationen erhalten Sie unter www.volkswagen.ch.

Die Abbildungen auf dieser Seite können nur Anhaltspunkte sein. Die Druckfarben können die Räder nicht so wiedergeben, wie sie in Wirklichkeit sind.





Abmessungen

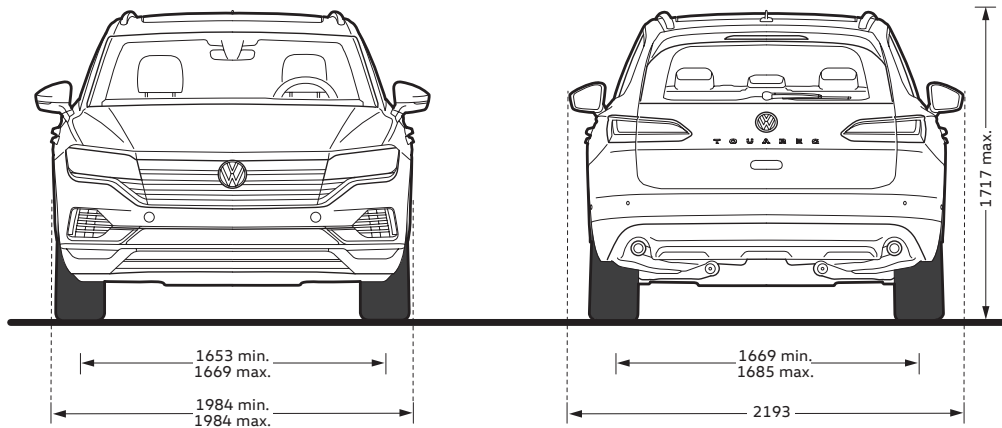
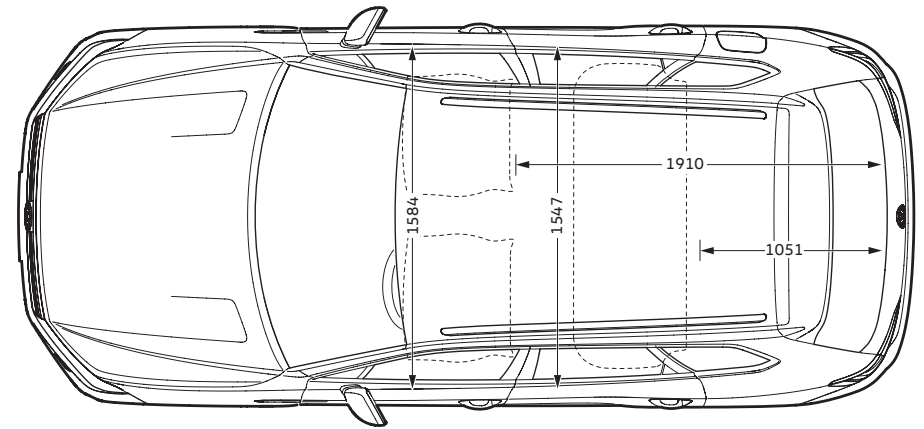
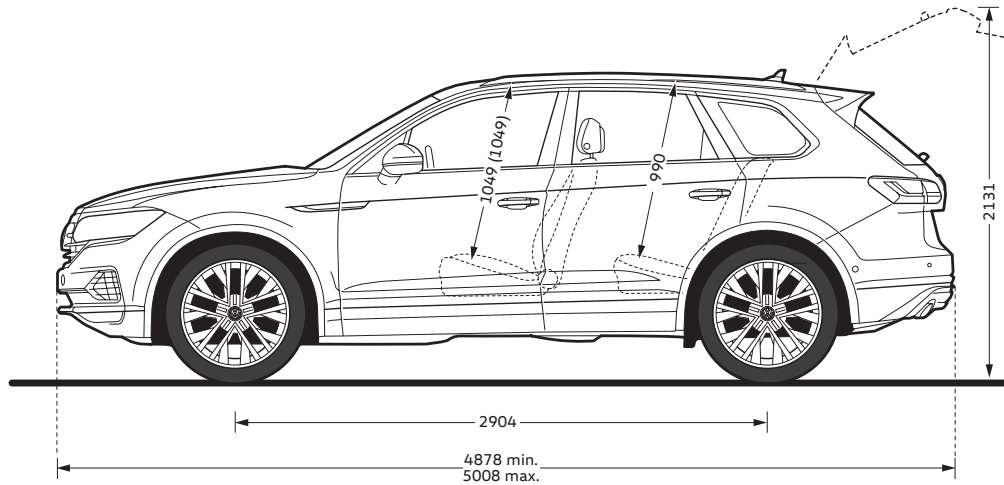

Gepäckraumvolumen Rücksitzbank aufgestellt, l¹⁾
810

Gepäckraumvolumen Rücksitzbank geklappt, l¹⁾
1.800

Wendekreis, m
ca. 12.190

1) Wert bei zul. Gesamtgewicht, je nach Ausstattung kann der genannte Wert abweichen.

VON GUTEM SERVICE KANN MAN NIE GENUG BEKOMMEN.



WERKSGARANTIE

- 12 JAHRE KAROSSERIE-GEWÄHRLEISTUNG GEGEN DURCHROSTUNG
- 3 JAHRE LACK-GEWÄHRLEISTUNG
- 2 JAHRE NEUWAGEN-GEWÄHRLEISTUNG OHNE KILOMETER-BEGRENZUNG
- 2 JAHRE GEWÄHRLEISTUNG AUF ORIGINAL-TEILE
- 2 JAHRE GEWÄHRLEISTUNG AUF ORIGINAL-ZUBEHÖR

VOLKSWAGEN SWISS SERVICE PACKAGE+

- 10 JAHRE ODER 100'000 KM KOSTENLOSE WARTUNG * #
- 3 JAHRE ODER 100'000 KM KOSTENLOSE REPARATUR UND VERSCHLEISS * #

* JE NACHDEM, WAS ZUERST ERREICHT WIRD

NICHT ENTHALTEN SIND:

- Betriebsstoffe

- Reifenersatz sowie Reifenwechsel
- von aussen verursachte Schäden
- Schäden, die auf Überbeanspruchung oder unsachgemässe Behandlung (z.B. motorsportlichen oder übermässigen Geländeeinsatz) zurückzuführen sind
- Treibstoff
- Einbau von Zubehör
- Vignette

Alle bei AMAG Import AG bestellten (Identifikation durch die AMAG-Nr.) und in der Schweiz oder im Fürstentum Liechtenstein immatrikulierten VW Touareg profitieren vom Volkswagen Swiss Service Package. Diese Leistungen können nur die autorisierten Volkswagen Servicepartner in der Schweiz CH und im Fürstentum Liechtenstein FL sicherstellen.

* Weitere Informationen zum VSSP+ finden Sie in der VW Touareg Preisliste auf Seite 24.

MOBILITÄTSVERSICHERUNG

- TOTALMOBIL! – DIE KOSTENLOSE MOBILITÄTSVERSICHERUNG
- Ein Autoleben lang sichern Sie sich die kostenlose Mobilitätsversicherung, indem Sie die vom Hersteller/Importeur vorgeschriebenen Wartungsintervalle

einhalten. Die erforderlichen Servicearbeiten müssen durch einen autorisierten VW-Servicepartner Ihrer Fahrzeugmarke in der Schweiz oder im Fürstentum Liechtenstein ausgeführt werden.

ANSCHLUSSGARANTIE

- DIE VOLKSWAGEN GARANTIE+ Volkswagen bietet Ihnen fortschrittliche Technologie, hervorragende Qualität und Spitzenleistung im Service. Ein besonderes Angebot ist die Volkswagen Garantie+. Sie setzt die dreijährige Reparaturkostendeckung bis 100'000 km (Volkswagen Swiss Service Package Bestandteil) konsequent fort und dies individuell auf Ihre Bedürfnisse zugeschnitten – für bis zu zwei weitere Jahre und eine maximale Gesamtleistung von 150'000 km. Alle Leistungen entsprechen in vollem Umfang der Herstellergarantie ohne Selbstbeteiligung und mit voller Kostenübernahme bis zum vereinbarten Jahr oder der Gesamtfahrleistung.

Die Sonderausstattungen

Die in diesem Katalog abgebildeten Fahrzeuge sind teilweise mit Sonderausstattungen gegen Mehrpreis ausgerüstet. Über mögliche länderspezifische Abweichungen informiert Sie Ihr VW Partner gerne.

spezifische Abweichungen informiert Sie Ihr VW Partner gerne.

TSI®, TDI®, DSG® und 4MOTION® sind in Deutschland sowie in weiteren Staaten eingetragene Markenzeichen der Volkswagen AG.

Die Angaben

über Lieferumfang, Aussehen, Leistung, Masse und Gewicht, Kraftstoffverbrauch und Betriebskosten der Fahrzeuge entsprechen den zum Zeitpunkt der Drucklegung vorhandenen Kenntnissen. Änderungen sind vorbehalten.

Alternative zum Autokauf Das AMAG-Leasing

Wenn Sie Ihr Geld anders investieren wollen, als ein Auto zu kaufen, dann sollten Sie bei uns ein Auto leasen. Gemäss dem Prinzip «nutzen statt besitzen» bindet Leasing kein Kapital. Fixe Kosten in Form von gleichbleibenden Monatsmieten ermöglichen es Ihnen, genau zu budgetieren und finanziell risikolos Auto zu fahren. Der Leasing-Vertrag wird Ihren individuellen Bedürfnissen angepasst.

Alle vorab aufgeführten Punkte verschaffen Ihnen auch Vorteile beim Autowechsel und ergeben einen hohen Wiederverkaufswert dank bekannter VW-Qualität.

Informieren Sie sich bitte bei Ihrem nächsten VW Partner über die gültigen Ausstattungen und technischen Daten. VW liefert Fahrzeuge in 120 Länder der Erde. Die Verkehrsgesetze und Zulassungs-Bestimmungen sind nicht überall gleich. Deshalb können Modell-Angebot und Ausstattungen der einzelnen Modelle von VW auch von den Prospekt-Angeboten abweichen. Die für die Schweiz und das Fürstentum Liechtenstein zutreffenden Ausstattungen und technischen Daten entnehmen Sie daher bitte den detaillierten Preislisten.

Der neue Touareg

© AMAG Import AG

Änderungen vorbehalten · Ausgabe: Dezember 2018

www.volkswagen.ch



facebook.com/volkswagen.ch

