



AMG

MERCEDES-AMG
GT 4-TÜRER COUPÉ

Als ultimativer viertüriger Sportwagen zeigt das neue Mercedes-AMG GT 4-Türer Coupé vom ersten Augenblick an, wo es langgeht: nach vorn. Die AMG-spezifische Kühlerverkleidung, schmale MULTIBEAM LED Scheinwerfer und die lange Motorhaube mit den zwei Powerdomes und grossen Lufteinlässen stehen ganz in der Design-Philosophie von AMG: sinnliche Klarheit, markante Proportionen und ein volumenreicher Körper. Die markante Front im Jet-Wing-Design mit Zierelement macht auf den ersten Blick klar: Hier kommt ein echter AMG GT.

FOLGT SEINER
IDEALLINIE.



D S GT 4639





IM GRENZBEREICH ZUHAUSE.

Im Grenzbereich ist kein Platz für Kompromisse. Im Cockpit ist die AMG DNA in jedem Detail spür- und sichtbar und überzeugt mit extrem hochwertigen Materialien und bester Fertigungsqualität. Sowohl in den AMG Sitzen in Leder Exklusiv Nappa als auch in den AMG Performance Sitzen in sportlichem DINAMICA mit farbigen Kontrastziernähten. Mit dem AMG Performance Lenkrad in Mikrofaser DINAMICA und den neuen AMG Zusatzschaltern am Lenkrad kontrollieren Sie alle wichtigen Funktionen Ihres Fahrzeugs ganz bequem, ohne die Hände vom Steuer zu nehmen. So können Sie sich uneingeschränkt auf anspruchsvolle Fahrmanöver konzentrieren und dank des neuen AMG Duftes den Fahrspass mit allen Sinnen genießen. Im Mercedes-AMG GT 4-Türer Coupé lässt sich Driving Performance wahlweise auf vier oder fünf Sitzen erleben. Auf Wunsch sogar mit einem High-Class-Fond inklusive Touchscreen.



HÖCHSTLEISTUNG. BIS INS DETAIL.

Die Zugehörigkeit zur AMG GT Familie wird auf den ersten Blick klar. Verstärkt wird dieser Eindruck durch die 53,3 cm (21 Zoll) AMG Schmiederäder im Kreuzspeichen-Design, die in Kombination mit der AMG Hochleistungs-Verbundbremsanlage eine punktgenaue Performance hinlegen. Eine Kühlerjalousie, das sogenannte AIRPANEL, vor dem mittleren Kühlluft einlass verbessert die aerodynamische Effizienz des Fahrzeugs. Im Zusammenspiel mit dem ausfahrbaren Heckflügel bietet das Fahrzeug eine nicht nur aktive, sondern auch intelligente Aerodynamik.







GENIAL BRACHIAL.

Auch die Rückansicht des Mercedes-AMG GT 4-Türer Coupé zitiert markante Designelemente der AMG GT Formensprache: Extrem schmale LED-Heckleuchten mit dem bekannten Lauflichtblinker definieren die typische Ladekantenlinie und der mehrstufig ausfahrbare oder optional feststehende Heckflügel unterstreicht die Zugehörigkeit zur GT Familie. Muskulöse Schultern, das im klassischen Fastback-Design abgerundete Heck und stark ausgestellte Radhäuser wecken Emotionen – die durch einen kurzen Tritt aufs Gaspedal noch intensiviert werden. Dann erklingt der unverwechselbare Sound der schaltbaren AMG Performance Abgasanlage aus den üppig dimensionierten Doppel-Endrohren. Noch mehr Individualität bieten die zahlreichen individuellen Ausstattungspakete, beispielsweise im Exterieur: Von besonders sportlichem Carbon bis hin zu hocheklusivem Chrom ist alles dabei. GT Feeling pur.

FREI. STIL.

Eleganz trifft auf pure Sportlichkeit: Die rahmenlosen Seitenscheiben und die flache, weit nach hinten geneigte Windschutzscheibe spielen mit Elementen der klassischen Coupé-Architektur. Die Sitzreihe im Fond bietet nicht nur neue Freiheit, sondern fügt sich beinahe nahtlos in die charakteristische Linienführung der AMG GT Modelle ein. Mit seiner taillierten Seitenfallung, den breiten Schultern und den stark ausgestellten Heckradhäusern gibt das Mercedes-AMG GT 4-Türer Coupé ein klares Statement ab: die neue Form der Sportlichkeit ist viertürig.









HOCHLEISTUNGS- GESELLSCHAFT.

Eigentlich der jüngste Spross der AMG GT Familie und doch eher der grosse Bruder. Das Mercedes-AMG GT 4-Türer Coupé bietet die gewohnte Sportlichkeit der GT Modelle mit höchstem Komfort für ein unvergleichliches Fahrerlebnis. Zusätzlich zu den unterschiedlichen Motorisierungen bieten sich zahlreiche Individualisierungsmöglichkeiten. Neben der Auswahl an dreierlei Sitzbänken im Fond gibt es exklusive Pakete für Exterieur und Interieur sowie eine grosse Auswahl an Lacken, Felgen und Bremsen.

PERFORMANCE

BIS IN DIE FINGERSPITZEN.





Neu und einzigartig in der Mittelkonsole: acht integrierte, hochauflösende Displaytasten für Fahrprogramme, Steuerung des Getriebes, Fahrwerk, ESP®, Abgasanlage, ECO Start-Stopp-Funktion, Lautstärkeregelung und Heckflügel.

Ebenfalls neu: das Schalterelement in der Bedienleiste. Über diese berührungsempfindlichen Schalter lassen sich sowohl Rückfahrkamera als auch Navigation, Radio, Media, Telefon und Fahrzeugeinstellungen bedienen. Das Besondere: Es handelt sich um eine einzige Taste. Auch das Layout des Kombiinstrumentes erstrahlt mit dem performanceorientierten Supersport-Screen in neuem Glanz.

Mit den optional erhältlichen, am AMG Performance Lenkrad integrierten Zusatzschaltern halten Sie den direkten Kontakt zur Strasse und verändern mühelos unterschiedliche Parameter Ihres Sportwagens. Die Schalter setzen sich aus einem runden Drehregler zur Steuerung der Fahrprogramme unterhalb der rechten Lenkradspeiche sowie zwei vertikal positionierten, farbigen Display-Tasten und Druckschaltern unterhalb der linken Lenkradspeiche zusammen, welche je nach Wunsch konfigurierbar sind. Mit den beiden Displaytasten lassen sich weitere AMG Funktionen von der Mittelkonsole auf das Lenkrad übertragen.



VORWÄRTS- STRANG.

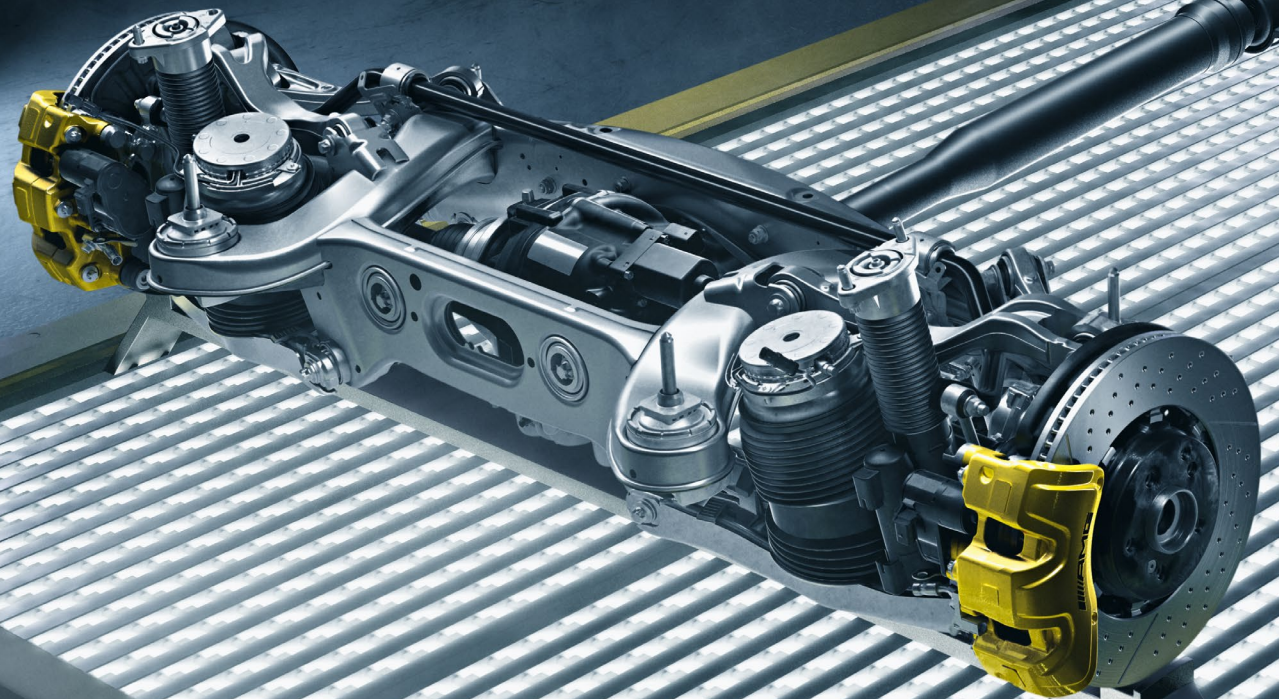

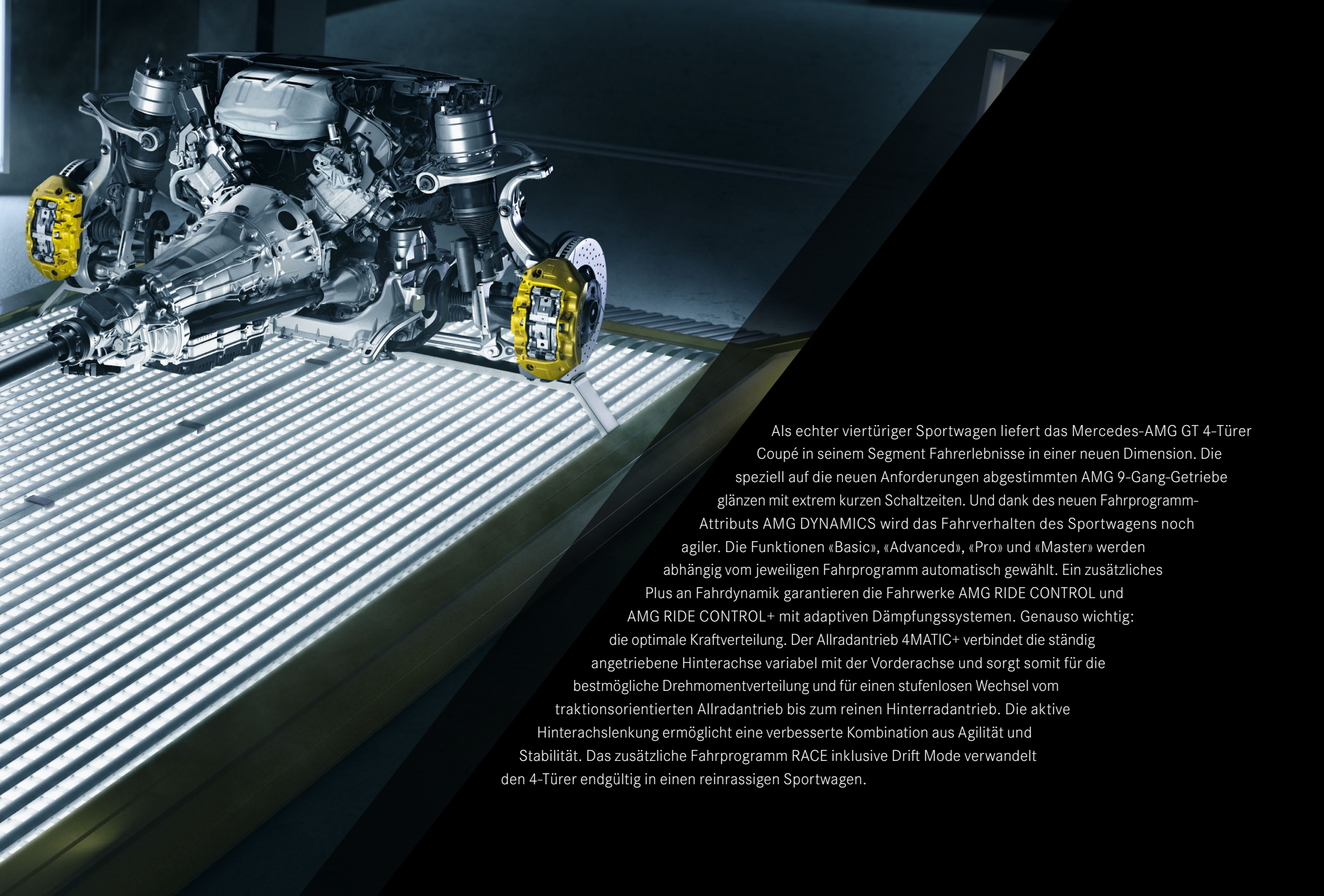

Als echter viertüriger Sportwagen liefert das Mercedes-AMG GT 4-Türer Coupé in seinem Segment Fahrerlebnisse in einer neuen Dimension. Die speziell auf die neuen Anforderungen abgestimmten AMG 9-Gang-Getriebe glänzen mit extrem kurzen Schaltzeiten. Und dank des neuen Fahrprogramm-Attributs AMG DYNAMICS wird das Fahrverhalten des Sportwagens noch agiler. Die Funktionen «Basic», «Advanced», «Pro» und «Master» werden abhängig vom jeweiligen Fahrprogramm automatisch gewählt. Ein zusätzliches Plus an Fahrdynamik garantieren die Fahrwerke AMG RIDE CONTROL und AMG RIDE CONTROL+ mit adaptiven Dämpfungssystemen. Genauso wichtig: die optimale Kraftverteilung. Der Allradantrieb 4MATIC+ verbindet die ständig angetriebene Hinterachse variabel mit der Vorderachse und sorgt somit für die bestmögliche Drehmomentverteilung und für einen stufenlosen Wechsel vom traktionsorientierten Allradantrieb bis zum reinen Hinterradantrieb. Die aktive Hinterachslenkung ermöglicht eine verbesserte Kombination aus Agilität und Stabilität. Das zusätzliche Fahrprogramm RACE inklusive Drift Mode verwandelt den 4-Türer endgültig in einen reinrassigen Sportwagen.





HOCHLEISTUNGS- BREMSSEN.

Ab Werk wird das Mercedes-AMG GT 4-Türer Coupé mit einer rundum innenbelüfteten und gelochten Hochleistungs-Verbundbremsanlage ausgeliefert.

Die silberfarbenen Bremssättel mit Verbundbremssscheiben (360 x 36 mm vorn, 360 x 26 mm hinten) sind für die Einstiegsmodelle reserviert. Die Performancemodelle (390 x 36 mm vorn, 360 x 26 mm hinten) heben sich durch eine rote beziehungsweise eine gelbe Lackierung davon ab. Allen gemein ist der schwarze «AMG» Schriftzug.

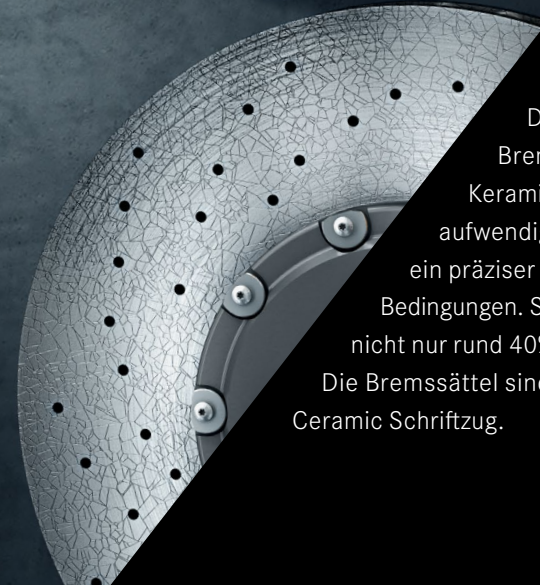

Die optionale AMG Keramik Hochleistungs-Verbundbremsanlage erlaubt Bremsvorgänge wie im Motorsport. Bei den grosszügig dimensionierten Keramik-Bremsscheiben (402 x 39 mm vorn, 360 x 32 mm hinten) trifft aufwendige Technik auf überragende Performance. Kürzeste Bremswege, ein präziser Druckpunkt und höchste Standfestigkeit auch bei extremen Bedingungen. Sie sind im Vergleich mit herkömmlichen Verbundbremssscheiben nicht nur rund 40% leichter, sie setzen auch optisch ein klares Statement: Die Bremssättel sind bronzefarben lackiert mit schwarzem «AMG» Carbon Ceramic Schriftzug.

1 Die MULTIBEAM LED Scheinwerfer erweitern die Funktion des Intelligent Light System und sorgen für optimale Ausleuchtung der Fahrbahn. Das Kurvenlicht macht Fahrten bei Dunkelheit noch sicherer.

2 Das Park-Paket mit Rückfahrkamera macht das Einparken zum Kinderspiel. Die Kamera im Heck überträgt das Bild auf das Display des Multimediasystems.

3 Zwei hochauflösende, je 31,2 cm (12,3 Zoll) grosse Displays mit drei unterschiedlichen Anzeigestilen «Classic», «Sport» und «Super Sport» zeigen bei den Performancemodellen die Funktionen des Multimediasystems an.

4 Einsteigen und sich direkt wie zu Hause fühlen – mit der Ambientebeleuchtung ist das kein Problem. Der indirekt illuminierte Innenraum erhöht nicht nur die Sicherheit bei Nachtfahrten, er schafft auch eine individuell einstellbare Atmosphäre.

5 Nicht nur Fahrer und Beifahrer können den vollen Komfort der Sitzheizung genießen. Auch im Fond steht den Passagieren die Sitzheizung auf Wunsch zur Verfügung.

SERIEN- AUSSTATTUNG.





SONDER- AUSSTATTUNG.

1 Die AMG Keramik Hochleistungs-Verbundbremsanlage bietet Verzögerungswerte, auf die man sich selbst in Ausnahmesituationen verlassen kann. Sie ist bis zu 40 % leichter als herkömmliche Bremsanlagen und sorgt dank weniger ungefederter Masse für mehr Fahrdynamik und Agilität.

2 Der neue Luxus im High-Class-Fond: Die Komfort-Einzelsitze inklusive Touchscreen vermitteln ein hochwertiges Ambiente.

Passagiere sitzen auf den hinteren Plätzen besonders bequem und haben Zugriff auf umfassende Infotainment-Funktionen und Komfort-Features.

3 Das Premium-Navigationssystem COMAND Online ermöglicht eine umfangreiche Vernetzung, ein integriertes Bedien- und Anzeigekonzept, eine natürliche Sprachsteuerung und ein dreijähriges, kostenloses Karten-Update. Motorsport-enthusiasten freuen sich über die integrierte AMG TRACK PACE App, die den eigenen Fahrstil analysiert. Zudem lassen sich fahrzeugspezifische Daten abrufen, speichern und in sozialen Netzwerken teilen.

4 Die optionalen AMG Performance Sitze in Leder Nappa, Leder Exklusiv Nappa, Leder Exklusiv Nappa/DINAMICA und Leder Exklusiv Nappa STYLE verbessern spürbar den Seitenhalt für Fahrer und Beifahrer mit einer stärker konturierten Sitzform und verstellbaren Seitenwangen.

5 Mit dem Burmester® High-End 3D-Surround-Soundsystem genießen Sie und Ihre Mitfahrer eine aussergewöhnliche Klangqualität auf allen Plätzen. Das Klangbild lässt sich je nach Vorliebe und Musikart individuell einstellen.

Technische Daten.

	Mercedes-AMG GT 43	Mercedes-AMG GT 43 4MATIC+	Mercedes-AMG GT 53 4MATIC+	Mercedes-AMG GT 63 4MATIC+	Mercedes-AMG GT 63 S 4MATIC+
Baumuster	290.658	290.659	290.661	290.688	290.689
Leergewicht nach VO (EG) 1230/2012	1990-2170	2040-2220	2045-2225	2100-2255	2120-2255
Zulässiges Gesamtgewicht	2460-2540	2515-2595	2515-2595	2550-2630	2560-2640
Anhängelast gebremst	2100 ¹	2100 ¹	2100 ¹	2100	2100
Anhängelast ungebremst	750	750	750	750	750
Fahrzeuglänge/-breite/-höhe in mm (ohne Aussenspiegel)	5054/1953/1460	5054/1953/1460	5054/1953/1460	5054/1953/1460	5054/1953/1460
Kofferraumvolumen in Liter nach VDA	461	461	461	461	461
Tankinhalt, davon Reserve ca. (l)	80/12	80/12	80/12	80/12	80/12
Zylinderanordnung/-anzahl	R6	R6	R6	V8	V8
Gesamthubraum (cm ³)	2999	2999	2999	3982	3982
Nennleistung (kW bei 1/min) nach ECE R85	270/6100+16	270/6100+16	320/6100+16	430/6500	470/6500
PS (DIN)	367+22	367+22	435+22	585	639
Nenn Drehmoment (Nm bei 1/min) nach ECE R85	500/1600	500/1600	520/1800	800/2350	900/2500
Beschleunigung 0-100 km/h (s)	5,0	4,9	4,5	3,4	3,2

1) Mit Code 568: 5-Plätzer in Kombination mit Code 459: Stahlfederung, keine Anhängelast zulässig

Verbrauchswerte und Schadstoffe.

★ = Schaltgetriebe
▲ = Automatikgetriebe

	Mercedes-AMG GT 43		Mercedes-AMG GT 43 4MATIC+		Mercedes-AMG GT 53 4MATIC+		Mercedes-AMG GT 63 4MATIC+		Mercedes-AMG GT 63 S 4MATIC+	
	★	▲	★	▲	★	▲	★	▲	★	▲
Treibstoffnormverbrauch in l/100 km ¹⁾										
alle Bereifungen										
Städtisch	-	10,6	-	12,1	-	12,1	-	15,2	-	15,2
Ausserstädtisch	-	7,0	-	7,8	-	7,8	-	8,9	-	8,9
Gesamt	-	8,3	-	9,4	-	9,4	-	11,2	-	11,3
CO₂-Emission (g/km) nach 715/2007/EWG ²⁾										
alle Bereifungen	-	189	-	215	-	215	-	257	-	257
CO₂-Emission aus der Treibstoff- und/oder der Strombereitstellung (g/km)										
alle Bereifungen	-	44	-	49	-	49	-	59	-	59
Energieeffizienz-Kategorie										
alle Bereifungen	-	G	-	G	-	G	-	G	-	G
Emissionsklasse	-	EU6	-	EU6	-	EU6	-	EU6	-	EU6

1) Der Treibstoffnormverbrauch wird nach der Messmethode 715/2007/EWG in der gegenwärtig gültigen Fassung ermittelt, Je nach Fahrweise, Strassen- und Verkehrsverhältnissen, Umwelteinflüssen und Fahrzeugzustand können sich in der Praxis Verbrauchswerte ergeben, die von den angegebenen Werten abweichen, Der Treibstoffnormverbrauch sollte daher nur zu Vergleichszwecken verwendet werden,

2) CO₂ ist das für die Erderwärmung hauptverantwortliche Treibhausgas; die mittlere CO₂-Emission aller (markenübergreifend) angebotenen Fahrzeugtypen beträgt für das Jahr 2019 137 g/km

Abmessungen.

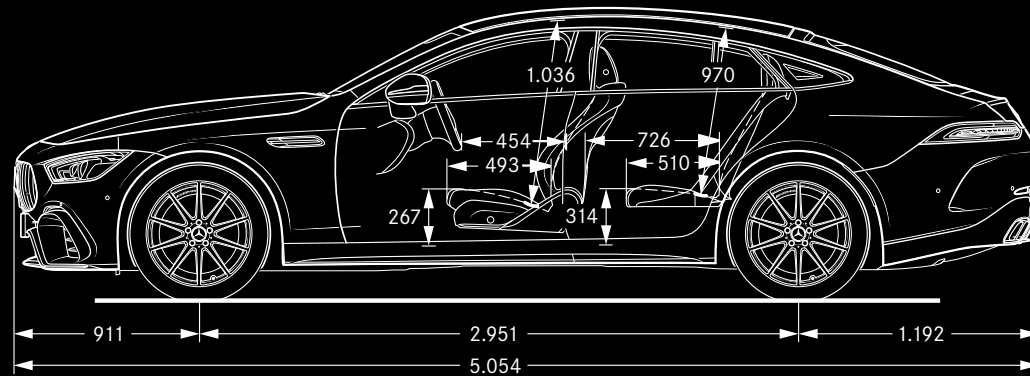
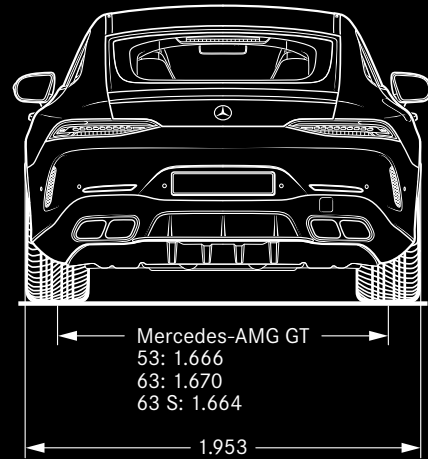
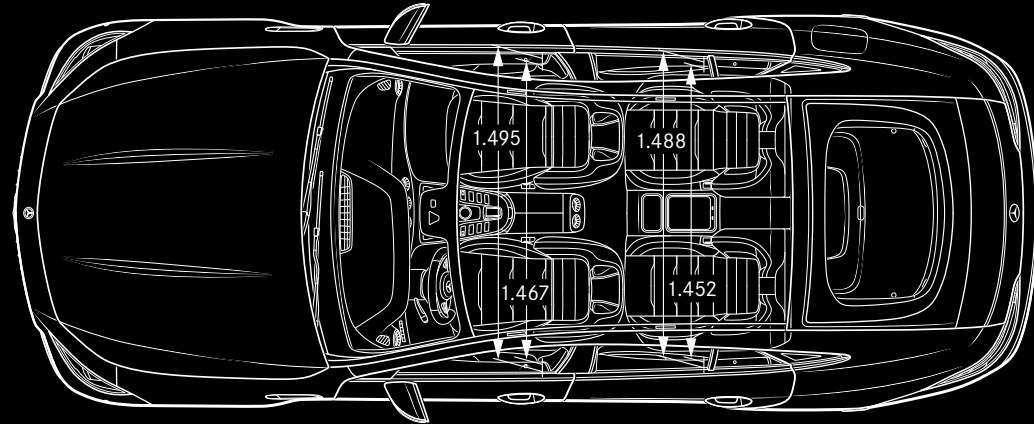
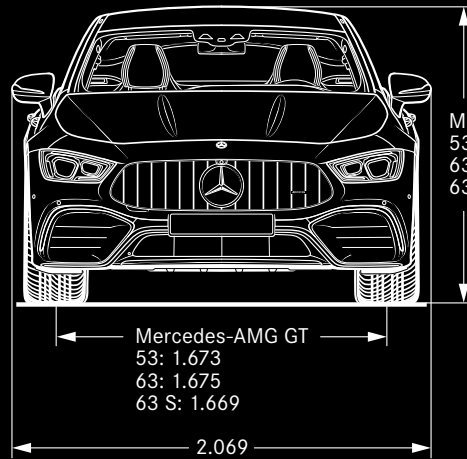

Alle Angaben in Millimetern. Die abgebildeten Masse sind Mittelwerte. Sie gelten für Fahrzeuge in Grundausstattung und in unbelastetem Zustand.



SPORT - F O R - GOOD

Mercedes-AMG baut mit der Initiative «Passion for Good» die Partnerschaft mit der «Laureus Sport for Good Foundation» weiter aus und engagiert sich langfristig für die im Jahr 2000 von Mercedes-Benz mitgegründete Stiftung. «Passion for Good» verbindet die grösste AMG-Leidenschaft, den Motorsport, direkt mit der neuen Charity-Initiative. Für jeden gefahrenen Rennkilometer der Performance Teams von Mercedes-AMG Customer Racing in den GT3 Rennserien spendet Mercedes-AMG einen Euro für die Projekte der «Laureus Sport for Good Foundation». Mercedes-AMG kommt mit diesem Engagement seiner sozialen Verantwortung nach und unterstützt die wichtige Arbeit der «Laureus Sport for Good Foundation» mit benachteiligten Kindern und Jugendlichen.

Zu den Angaben in dieser Publikation: Nach Redaktionsschluss am 03.05.2018 können sich am Produkt Änderungen ergeben haben. Konstruktions- oder Formänderungen, Abweichungen im Farbton sowie Änderungen des Lieferumfangs seitens des Herstellers bleiben während der Lieferzeit vorbehalten, sofern die Änderungen oder Abweichungen unter Berücksichtigung der Interessen des Verkäufers für den Käufer zumutbar sind. Sofern der Verkäufer oder der Hersteller zur Bezeichnung der Bestellung oder des bestellten Kaufgegenstands Zeichen oder Nummern gebraucht, können allein hieraus keine Rechte abgeleitet werden. Die Abbildungen können auch Zubehör und Sonderausstattungen enthalten, die

nicht zum serienmässigen Lieferumfang gehören. Diese Publikation wird international eingesetzt. Aussagen über gesetzliche, rechtliche und steuerliche Vorschriften und Auswirkungen haben jedoch nur für die Bundesrepublik Deutschland zum Zeitpunkt des Redaktionsschlusses dieser Publikation Gültigkeit. Fragen Sie daher zum verbindlichen letzten Stand bitte Ihren Mercedes-Benz Vertriebspartner.

www.mercedes-benz.ch

