

Preisliste/Liste de prix/Listino prezzi

01.01.2025



Nutzfahrzeuge

ID. Buzz Cargo



Preisliste · Liste de prix · Listino prezzi

ID. Buzz Cargo RS (2988 mm)						Unverbindliche Preisempfehlung Prix recommandé sans engagement Prezzo raccomandato non vincolante		
Modelle Modèle Modello	Motor Moteur Motore	Antriebsart Type de propulsion Tipo di trazione	Leistung maximal in kW (PS) Puissance maximale en kW (ch) Potenza massima in kW (CV)	Kraftstoffart Type de carburant Tipo di carburante	Laderaumvolumen in m ³ Volume du compartiment de chargement en m ³ Volume del vano di carico m ³	Preis exkl. Mwst. CHF Prix sans TVA CHF Prezzo IVA esclusa CHF	Preis inkl. Mwst. CHF Prix avec TVA CHF Prezzo IVA inclusa CHF	Modellcode Code de modèle Modello codice
Cargo Pure	Drehstrom VX54	Heckantrieb Traction arrière Trazione posteriore	210 (285)	Strom Courant électrique Corrente elettrica	3,9	52'110.-	56'331.-	EBAC6TBZ
Cargo Pro	Drehstrom VX54	Heckantrieb Traction arrière Trazione posteriore	210 (285)	Strom Courant électrique Corrente elettrica	3,9	56'760.-	61'358.-	EBAC7RBZ
Cargo Pro 4MOTION	Drehstrom VX54	Allradantrieb Traction intégrale Trazione integrale	250 (340)	Strom Courant électrique Corrente elettrica	3,9	59'290.-	64'092.-	EBAC5RBZ

Serienausstattung · Equipement de série · Equipaggiamento di serie

Modell · Modèle · Modello		ID. Buzz Cargo Pure	ID. Buzz Cargo Pro	ID. Buzz Cargo Pro 4 MOTION
Aussen · Extérieur · Esterno				
2JB	Stossstangen in Grau Pare-chocs en gris Paraurti in grigio	●	●	●
3RC	Heckklappe mit Fenster und Heckscheibenwischer mit Intervallschaltung Hayon avec fenêtre et essuie-glace arrière à fonctionnement intermittent Portellone posteriore con finestrino e Tergicristalli posteriori con intermittenza regolabile	●	●	●
4GS	Wärmeschutzverglasung Vitres athermiques Vetri atermici	●	●	●
5R2	Schiebetür rechts Porte coulissante à droite Porta scorrevole a destra	●	●	●
6FA	Aussenspiegelgehäuse in schwarz, Türgriffe in Wagenfarbe Boîtier de rétroviseur extérieur en noir, poignées de porte de la couleur de la carrosserie Involucro esterno a specchio in nero, maniglie delle porte in colore del corpo	●	●	●
6XN	Aussenspiegel elektrisch einstell- und beheizbar Rétroviseurs extérieurs à réglages et dégivrage électriques Specchietti retrovisori esterni regolabili e riscaldabili elettricamente	●	●	●
8VG	LED-Rückleuchten Feux arrière LED Luci posteriori a LED	●	●	●
8IT	LED-Scheinwerfer Phares LED Fari a LED	●	●	●

Serienausstattung · Equipement de série · Equipaggiamento di serie

Modell · Modèle · Modello	ID. Buzz Cargo Pure	ID. Buzz Cargo Pro	ID. Buzz Cargo Pro 4 MOTION
Fahrwerk und Räder · Châssis et roues · Assetto e ruote			
1NE Radmittenabdeckung klein Couvre-roues central petit Copri ruota centrale piccolo	●	●	
1NL Abdeckungen für Leichtmetallräder Protections pour jantes en alliage léger Coperture per ruote in lega leggera			●
CZ4 4 Stahlfelgen in silber 8 J x 18 vorn, 8,5 J x 18 hinten mit Reifen 235/60 R18 103T vorn und 255/55 R18 105T hinten 4 jantes en acier argent 8 J x 18 avant, 8,5 J x 18 avec pneus 235/60 R18 103T à l'avant et 255/55 R18 105T à l'arrière 4 cerchi in acciaio argento 8 J x 18 anteriori, 8,5 J x 18 con pneumatici 235/60 R18 103T anteriori e 255/55 R18 105T posteriori	●	●	
41M 4 Leichtmetallräder «Tilburg» 8 J x 19 vorn, 9 J x 19 hinten, in Schwarz, Oberfläche glanzgedreht 4 jantes en alliage léger «Tilburg» 8 J x 19 à l'avant, 9 J x 19 à l'arrière, en Noir, surface tournée brillante 4 cerchi in lega «Tilburg» 8 J x 19 anteriori, 9 J x 19 posteriori, in Nero, superficie tornita lucida			●
1S2 Bordwerkzeug Outillage de bord Attrezzi di bordo			●
1S3 Bordwerkzeug und Tire Mobility Set (Reifendichtmittel und 12 Volt Kompressor) Outillage de bord et Tire Mobility Set (Produit d'étanchéité pour pneus et compresseur 12 Volt) Attrezzi di bordo e Tire Mobility Set (Sigillante per pneumatici e compressore 12 Volt)	●	●	
7K1 Reifendruckkontrollanzeige Affichage du contrôle de la pression des pneus Indicatore di controllo della pressione dei pneumatici	●	●	●

Serienausstattung · Equipement de série · Equipaggiamento di serie

Modell · Modèle · Modello	ID. Buzz Cargo Pure	ID. Buzz Cargo Pro	ID. Buzz Cargo Pro 4 MOTION
Sicherheit · Sécurité · Sicurezza			
1AC ESP, elektr. Stabilitätsprogramm mit ABS, EDS, ASR ESP, programme de stabilité électronique avec ABS, EDS, ASR ESP, Programma stabilizzatore elettronico con ABS, EDS, ASR	●	●	●
1T9 Verbandmaterial, Warndreieck und eine Warnweste Trousse de secours, triangle de signalisation et un gilet réfléchissant Materiale di pronto soccorso, triangolo d'emergenza e giubbotto catarifrangente	●	●	●
3QT Höhenverstellbare 3-Punkt-Automatik-Sicherheitsgurte mit Gurtstraffer Ceintures automatiques 3 point avec enrouleur avec réglables en hauteur Cinture di sicurezza automatiche a 3 punti regolabili in altezza con pretensionatore	●	●	●
4UF Airbags für Fahrer und Beifahrer mit Beifahrerairbag-Deaktivierung Airbags pour conducteur et passager avant, avec désactivation de l'airbag du passager avant Airbag per conducente e passeggero, con disattivazione airbag del passeggero	●	●	●
6I1 Spurhalte-Assistent Assistant de maintien de voie Lane Assist Assistente di mantenimento corsia Lane Assist	●	●	●
8J3 Notbremsassistent «Front Assist» mit Fußgänger- und Radfahrererkennung Assistant de freinage d'urgence «Front Assist» avec système de détection des piétons et cyclistes Assistenza alla frenata di emergenza «Front Assist»t con rilevamento pedoni e ciclisti	●	●	●

Serienausstattung · Equipement de série · Equipaggiamento di serie

Modell · Modèle · Modello		ID. Buzz Cargo Pure	ID. Buzz Cargo Pro	ID. Buzz Cargo Pro 4 MOTION
Innen · Intérieur · Interno				
ZT1	Trennwand mit festem Fenster 3CG: Trennwand mit Fenster 4L2: Sicherheitsinnenspiegel abblendbar Cloison avec fenêtre fixe 3CG: Cloison avec fenêtre 4L2: Rétroviseur intérieur de sécurité à réglage jour/nuit Parete divisoria con finestrino fisso 3CG: Parete divisoria con finestrino 4L2: Specchietto retrovisivo interno di sicurezza schermabile	●	●	●
3LD	Türverkleidung und Armauflage in Kunststoff Habillage de porte et accoudoir en plastique Rivestimento delle porte e bracciolo in plastica	●	●	●
3MJ	Robustbodenbelag im Fahrerhaus Revêtement de sol robuste dans la cabine de conduite Robusto rivestimento del pavimento della cabina di guida	●	●	●
5BD	Holzboden im Laderaum Plancher en bois dans l'espace de chargement Pavimento in legno nel vano di carico	●	●	●
5XK	Sonnenblenden auf Fahrer und Beifahrerseite mit Spiegel, ohne Beleuchtung Pare-soleil côté conducteur et passager avant avec miroir, sans éclairage Alette parasole sul lato conducente e passeggero con specchio, senza illuminazione	●	●	●
9JD	Raucherausführung mit Anzünder und Aschenbecher Version fumeur avec allume-cigare et cendrier Versione per fumatori con accendino e posacenere	●	●	●
QW5	Einfassung des Infotainment-Displays, zentrale Bedienungselemente und Lenkrad in Schwarz Cadre de l'écran d'info-divertissement, éléments de commande centraux et volant en noir Bordatura del display del sistema di infotainment, degli elementi di comando centrali e del volante in nero	●	●	●

Serienausstattung · Equipement de série · Equipaggiamento di serie

Modell · Modèle · Modello	ID. Buzz Cargo Pure	ID. Buzz Cargo Pro	ID. Buzz Cargo Pro 4 MOTION
Funktionsausstattung · Equipement fonctionnel · Attrezzature funzionali			
KC0 1-Zonen Klimaanlage «Air Care Climatronic» mit Standklimatisierung Climatisation 1-zone «Air Care Climatronic» avec climatisation stationnaire Climatizzatore 1-zona «Air Care Climatronic» con aria condizionata stazionaria	●	●	●
8DB Radio «Ready 2 Discover» mit 12.9" Touch-Farbdisplay Autoradio «Ready 2 Discover» avec écran tactile couleur 12.9" Radio «Ready 2 Discover» con touchscreen a colori da 12.9"	●	●	●
8RD 2 Lautsprecher vorne 2 haut-parleurs à l'avant 2 altoparlanti anteriori	●	●	●
9ZX Mobiltelefon-Schnittstelle Interface pour téléphone mobile Interfaccia per telefono cellulare	●	●	●
QV3 Digitaler Radioempfang DAB+ Réception radio numérique DAB+ Ricezione radio digitale DAB+	●	●	●
U9H 2 USB-C-Schnittstellen und 2 USB-C-Ladebuchsen vorne 2 interfaces USB-C et 2 prises de charge USB-C à l'avant 2 interfacce USB-C e 2 prese di ricarica USB-C nella parte anteriore	●	●	●
QK1 Multifunktionskamera Caméra multifonction Telecamera multifunzionale	●	●	●
2FB Multifunktionslenkrad mit Touch-Bedienung Volant multifonction avec commande tactile Volante multifunzionale con comandi touch	●	●	●
1N3 Geschwindigkeitsabhängige, elektromechanische Servolenkung Direction assistée électromécanique en fonction de la vitesse Sterzo con elettromeccanico,, servoassistenza in funzione della velocità	●	●	●
3V4 Geschwindigkeitsregelanlage in Verbindung mit Online-Diensten Régulateur de vitesse en combinaison avec services en ligne Regolatore della velocità in combinazione con servizi online	●	●	●

Serienausstattung · Equipement de série · Equipaggiamento di serie

Modell · Modèle · Modello		ID. Buzz Cargo Pure	ID. Buzz Cargo Pro	ID. Buzz Cargo Pro 4 MOTION
Funktionsausstattung · Equipement fonctionnel · Attrezzature funzionali				
LT2	Intelligent Speed Assist inkl. Geschwindigkeitsbegrenzer Limiteur de vitesse y compris contrôle prédictif Limitatore di velocità con controllo predittivo	●	●	●
QR9	Verkehrszeichenerkennung Système de détection de la signalisation routière Riconoscimento della segnaletica stradale	●	●	●
4I7	Zentralverriegelung mit schlüssellosem Startsystem «Keyless Start», ohne Safesicherung Verrouillage centralisé avec système de démarrage sans clé «Keyless Start», sans verrouillage de sécurité Chiusura centralizzata con sistema di avviamento senza chiave «Keyless Start», senza chiusura di sicurezza	●	●	●
8QJ	2. Schlüssel mit Funkfernbedienung 2 ^{ème} clé radiocommandée 2 ^a chiave con telecomando	●	●	●
7AA	Elektronische Wegfahrsperrung Blocage du démarreur électronique Sistema con bloccaggio d' avviamento elettronico	●	●	●
EM2	Ablenkungs- und Müdigkeitserkennung Détecteur de déviation et de fatigue Rilevatore di distrazione e stanchezza conducente	●	●	●
7X2	Einparkhilfe im Front- und Heckbereich Aide au stationnement à l'avant et à l'arrière Assistente di parcheggio per la zona anteriore e posteriore	●	●	●
8Q1	Leuchtweitenregulierung, manuell (statisch) Réglage de la portée des projecteurs, manuel (statique) Regolazione della profondità dei fari, manuale (statica)	●	●	●
8N5	Scheibenwischer-Intervallschaltung Circuit d'intervalle des essuie-glaces Circuito di intervallo tergicristallo	●	●	●
9E2	Laderaumbeleuchtung in LED Éclairage du compartiment de charge en LED Lampada nel compartimento di carico a LED	●	●	●

Serienausstattung • Equipement de série • Equipaggiamento di serie

Modell • Modèle • Modello		ID. Buzz Cargo Pure	ID. Buzz Cargo Pro	ID. Buzz Cargo Pro 4 MOTION
Funktionsausstattung • Equipement fonctionnel • Attrezzature funzionali				
9Z0	Betriebsspannung 12 Volt mit 12 Volt Steckdose im Laderaum Tension de fonctionnement 12 volts avec prise 12 volts dans le compartiment de charge Tensione di esercizio 12 V con presa da 12 V nel vano di carico	●	●	●
GV1	Vorbereitung Alcohol Interlock Préparation pour éthylotest anti-démarrage Predisposizione per dispositivo di blocco basato sul tasso alcolico	●	●	●
76C	Ladekabel Mode 3 Typ 2 Câble de chargement mode 3 type 2 Cavo di ricarica modalità 3 tipo 2	●	●	●
Sitze • Sièges • Sedili				
3L1	Fahrersitz längs- und höhenverstellbar Siège conducteur réglable en longueur et en hauteur Sedile del conducente regolabile in altezza e profondità	●	●	●
N0D	Sitzbezüge aus Stoff in Titanschwarz-Soul Habillage des sièges en tissu noir titane Soul Coprisedili in tessuto nero titanio Soul	●	●	●
Q1C	Beifahrerdoppelsitzbank vorne rechts Double-siège pour passagers dans la cabine conducteur Panca destra a 2 posti nella cabina del conducente	●	●	●
Garantie • Garantie • Garanzia				
EJ1	2+1 Jahre oder 100'000 km auf das Fahrzeug 2+1 ans ou 100'000 km sur le véhicule 2+1 anni o 100'000 km sul veicolo	●	●	●
Hochvolt-Batterie: 8 Jahre / 160'000 km auf Fehler in Werkstoff, Werkarbeit und auf 70% der Kapazität, je nachdem was zuerst eintrifft Batterie haute tension : 8 ans / 160'000 km en tous les vices de matériau et de construction concernant et à 70% de la capacité, en fonction de ce qui arrive en premier Batteria ad alta tensione: 8 anni / 160'000 km a tutti i difetti dei materiali e della lavorazione e al 70% della capacità, a seconda di quale arriva per primo		●	●	●

Extras

Modell • Modèle • Modello		Unverbindliche Preisempfehlung Prix recommandé sans engagement Prezzo raccomandato non vincolante			inkl. MwSt. TVA incl. IVA incl.	exkl. MwSt. TVA excl. IVA escl.	ID. Buzz Cargo Pure	ID. Buzz Cargo Pro	ID. Buzz Cargo Pro 4MOTION
Aussen • Extérieur • Esterno		CHF	CHF						
PD3	Paket Matrix LED Scheinwerfer 8IV: IQ. Light – LED-Matrix-Scheinwerfer mit automatischer Fahrlichtschaltung, Schlechtwetterlicht, Begrüßungsfunktion 8G4: Dynamische Fernlichtregulierung und Leuchtweitenregulierung UD3: Leiste zwischen den Scheinwerfern beleuchtet 8Q5: Dynamisches Kurvenlicht Pack IQ.LIGHT – projecteurs Matrix LED 8IV: IQ. Light – projecteurs Matrix LED avec allumage automatique des projecteurs, éclairage tous temps, fonctionne Leavin Home 8G4: Réglage dynamique des feux de route et de la portée de l'éclairage UD3: Baguette éclairée entre les feux 8Q5: Éclairage dynamique en virage Pacchetto Fari Matrix LED IQ.LIGHT 8IV: IQ. Light – fari Matrix LED con gestione automatizzata delle luci, luci all weather, funzione Leaving Home 8G4: Regolazione dinamica delle luci abbaglianti e correttore dei fari UD3: Fascia illuminata tra i fari 8Q5: Luci di curva dinamiche	1555	1435	○	○	○			
8G1	Fernlichtregulierung «Light Assist» Réglage des feux de route «Light Assist» Regolazione delle luci abbaglianti «Light Assist»	170	155	○	○	○			
8VP	LED-Rückleuchten mit dynamischer Blinkleuchte Feux arrière LED avec clignotants dynamiques Luci posteriori a LED con indicatori di direzione dinamici	195	180	○	○	○			
OS1	Unterfahrschutz hinten Dispositif anti-encastrement à l'arrière Protezione antincastro posteriore	260	240	○	○	○			
2JG	Stossstange in Wagenfarbe Pare-chocs couleur carrosserie Paraurti nel colore della carrozzeria	130	120	○	○	○			

○ = Sonderausstattungen ○ = Équipement en option ○ = Equipaggiamento speciale ● = Serienausstattung ● = Équipement de série ● = Equipaggiamento di serie

Unverbindliche Preisempfehlung der Importeurin AMAG Import AG. · Recommandation de prix sans engagement de l'importateur AMAG Import SA. · Prezzo raccomandato non vincolante dell'importatore AMAG Import SA.

Extras

Modell • Modèle • Modello		Unverbindliche Preisempfehlung Prix recommandé sans engagement Prezzo raccomandato non vincolante			inkl. MwSt. TVA incl. IVA incl.	exkl. MwSt. TVA excl. IVA escl.	ID. Buzz Cargo Pure	ID. Buzz Cargo Pro	ID. Buzz Cargo Pro 4MOTION
Aussen • Extérieur • Esterno		CHF	CHF						
UD2	Leiste zwischen den Scheinwerfern sowie Türgriffmulden beleuchtet Baguette éclairée entre les phares et creux des poignées de portes Fascia illuminata tra i fari e incavo delle maniglie delle porte illuminato	95	85	○	○	○			
1M6	Anhängevorrichtung anklappbar, mit elektrischer Entriegelung Attelage pour remorque rabattable, avec déverrouillage électrique Gancio da traino ripiegabile con sbloccaggio elettrico	1010	930	○	○	○			
Innen • Intérieur • Interno		CHF	CHF						
ZT2	Trennwand mit festem Fenster und Durchladeeinrichtung 3CT: Trennwand mit Fenster und Durchladeeinrichtung 4L2: Sicherheitsinnenspiegel abblendbar Cloison avec fenêtre fixe et tunnel de chargement 3CT: Cloison avec fenêtre fixe et tunnel de chargement 4L2: Rétroviseur intérieur de sécurité à réglage jour/nuit Parete divisoria con finestrino fisso e dispositivo per carico passante 3CT: Parete divisoria con finestrino fisso e dispositivo per carico passante 4L2: Specchietto retrovisivo interno di sicurezza schermabile	200	185	○	○	○			
3CM	Trennwand ohne Fenster mit Durchladeeinrichtung Paroi de séparation non vitrée avec tunnel de chargement Parete di separazione senza finestrino con dispositivo per carico passante	75	65	○	○	○			
5BM	Universalboden mit Verzurrsschienen in Längsrichtung Plancher universel, avec rails d'arrimage longitudinaux Pianale universale con guide di fissaggio longitudinali	905	835	○	○	○			
5DN	Seitenverkleidung aus Hartfaserplatten im Laderaum bis zum Dachrahmen Panneaux de fibres dures garnissant les parois latérales dans l'espace de chargement jusqu'au cadre de toit Rivestimento laterale in pannelli di fibra dura nel vano di carico fino al tetto	90	80	○	○	○			
6L2	Verzurrsschienen an Seiten- und Trennwand Rails d'arrimage sur les parois latérales et de séparation Guide di fissaggio alla parete laterale e di separazione	180	165	○	○	○			

○ = Sonderausstattungen ○ = Équipement en option ○ = Equipaggiamento speciale ● = Serienausstattung ● = Équipement de série ● = Equipaggiamento di serie

Unverbindliche Preisempfehlung der Importeurin AMAG Import AG. · Recommandation de prix sans engagement de l'importateur AMAG Import SA. · Prezzo raccomandato non vincolante dell'importatore AMAG Import SA.

Extras

Modell • Modèle • Modello		Unverbindliche Preisempfehlung Prix recommandé sans engagement Prezzo raccomandato non vincolante			inkl. MwSt. TVA incl. IVA incl.	exkl. MwSt. TVA excl. IVA escl.	ID. Buzz Cargo Pure	ID. Buzz Cargo Pro	ID. Buzz Cargo Pro 4MOTION
		CHF	CHF						
Innen • Intérieur • Interno									
6L6	Verzurrschienen an der Seitenwand Rails d'arrimage sur la paroi latérale Guide di fissaggio alla parete laterale	120	110	○	○	○			
IH1	Verzurrschienen an Seitenwand mit anhängenden Taschen Rails d'arrimage sur la paroi latérale avec pochettes suspendues Guide di fissaggio alle pareti laterali con tasche agganciate	370	340	○	○	○			
IH2	Verzurrschienen an der Trennwand Rails d'arrimage sur la paroi de séparation Guide di fissaggio alla parete di separazione	60	55	○	○	○			
IH3	Verzurrschienen an Seiten- und Trennwand mit anhängenden Taschen an der an Seitenwand Rails d'arrimage sur les parois latérales et de séparation avec pochettes suspendues sur la paroi latérale Guide di fissaggio alla parete laterale e di separazione, con tasche agganciate alla parete laterale	430	395	○	○	○			
QE2	ID. Buzz Box, Mittelkonsole entnehmbar ID. Buzz Box, console centrale amovible ID. Buzz Box, console centrale rimovibile	185	170	○	○	○			
VF4	Pedale in Edelstahl, im «Play/Pause»-Design Pédales en acier inoxydable, design «Play/Pause» Pedali in acciaio inossidabile con design «Play & Pause»	55	50	○	○	○			

○ = Sonderausstattungen ○ = Équipement en option ○ = Equipaggiamento speciale ● = Serienausstattung ● = Équipement de série ● = Equipaggiamento di serie

Unverbindliche Preisempfehlung der Importeurin AMAG Import AG. · Recommandation de prix sans engagement de l'importateur AMAG Import SA. · Prezzo raccomandato non vincolante dell'importatore AMAG Import SA.

Extras

Modell • Modèle • Modello		Unverbindliche Preisempfehlung Prix recommandé sans engagement Prezzo raccomandato non vincolante			inkl. MwSt. TVA incl. IVA incl.	exkl. MwSt. TVA excl. IVA escl.	ID. Buzz Cargo Pure	ID. Buzz Cargo Pro	ID. Buzz Cargo Pro 4MOTION
Fahrerassistenzsysteme • Systèmes d'assistance • Sistemi di assistenza		CHF	CHF						
ZL5	<p>Paket Fahrer-Assistenz Plus</p> <p>KA2: Rückfahrkamera «Rear View» 1J2: Umfeldbeleuchtung mit Logoprojektion 2FD: Multifunktionslenkrad in Echtleder mit Touch-Bedienung 6FG: Aussenspiegelgehäuse in Schwarz hochglanz und Türgriffe in Wagenfarbe 6L6: Fahrerassistent «Travel Assist» inklusive Spurhalteassistent «Lane Assist» und «Emergency Assist» 6YD: Aussenspiegel elektrisch einstell- anklapp- und beheizbar, mit Beifahrerspiegelabsenkung 79H: Spurwechselassistent «Side Assist» inkl. Ausstiegs- und Auspark-Assistenten 8T3: Automatische Distanzregelung ACC «stop & go» mit Geschwindigkeitsbegrenzer</p> <p>Pack d'assistance au conducteur Plus</p> <p>KA2: Caméra de recul «Rear View» 1J2: Éclairage de l'environnement avec projection de logo 2FD: Volant multifonction en cuir, avec commande tactile 6FG: Boîtiers de rétroviseurs extérieurs en noir haute brillance et poignées de portes couleur carrosserie 6L6: Assistant de conduite «Travel Assist» avec assistant de maintien de trajectoire «Lane Assist» et «Emergency Assist» 6YD: Rétroviseurs extérieurs à commande, rabattement et dégivrage électriques, avec rétroviseur passager rétractable 79H: Assist. de chgmt de voie «Side Assist», assistant de sortie de stationnement et avertissement d'ouverture de porte 8T3: Régulation automatique de la distance ACC «stop & go» avec limiteur de vitesse</p> <p>Pack d'assistenza au conducente Plus</p> <p>KA2: Telecamera di retromarcia «Rear View» 1J2: Illuminazione ambientale con proiezione del logo 2FD: Volante multifunzionale in pelle, con comando touch 6FG: Calotte degli specchietti retrovisori esterni in nero lucido e maniglie delle porte nel colore della carrozzeria 6L6: Assistente di guida «Travel Assist» incl. assistente per il mantenimento della corsia «Lane Assist» e «Emergency Assist» 6YD: Specchietti retrovisori esterni regolabili, ripiegabili e riscaldabili elettricamente, con abbassamento dello specchietto sul lato del passeggero 79H: Assist. di cambio corsia «Side Assist», sistema di assist. al traffico trasv. posteriore e avvis. uscita dal veicolo 8T3: Regolazione automatica della distanza ACC «stop & go» con limitatore di velocità</p>	1655	1530	○	○	○			

○ = Sonderausstattungen ○ = Équipement en option ○ = Equipaggiamento speciale ● = Serienausstattung ● = Équipement de série ● = Equipaggiamento di serie

Unverbindliche Preisempfehlung der Importeurin AMAG Import AG. · Recommandation de prix sans engagement de l'importateur AMAG Import SA. · Prezzo raccomandato non vincolante dell'importatore AMAG Import SA.

Extras

Modell • Modèle • Modello		Unverbindliche Preisempfehlung Prix recommandé sans engagement Prezzo raccomandato non vincolante	inkl. MwSt. TVA incl. IVA incl.	exkl. MwSt. TVA excl. IVA escl.	ID. Buzz Cargo Pure	ID. Buzz Cargo Pro	ID. Buzz Cargo Pro 4MOTION
Fahrassistenzsysteme • Systèmes d'assistance • Sistemi di assistenza		CHF	CHF				
ZP1	Parkassistent «Park Assist Plus» 8A2: Parkassistent «Park Assist Plus» inkl. Einparkhilfe FT4: Memory-Funktion für Parkassistent «Park Assist Plus» Assistant au stationnement «Park Assist Plus» 8A2: Assistant aux manoeuvres de stationnement «Park Assist Plus» y compris système d'aide au stationnement FT4: Fonction mémoire pour assistant aux manoeuvres de stationnement «Park Assist Plus» Assistente di parcheggio «Park Assist Plus» 8A2: Assistente al parcheggio «Park Assist Plus» incl. sistema di controllo per il parcheggio FT4: Funzione di memoria per assistente al parcheggio «Park Assist Plus»	275	250	○	○	○	
Funktionsausstattung • Equipement fonctionnel • Attrezzature funzionali		CHF	CHF				
ZB1	Alles im Blick-Paket Basic KA2: Rückfahrkamera «Rear View» 1J2: Umfeldbeleuchtung mit Logoprojektion 6FG: Aussenspiegelgehäuse in Schwarz hochglanz und Türgriffe in Wagenfarbe 6YD: Aussenspiegel elektrisch einstell- anklapp- und beheizbar, mit Beifahrerspiegelabsenkung 79H: Spurwechselassistent «Side Assist» inkl. Ausstiegs- und Auspark-Assistenten Pack Tout en vue Basic KA2: Caméra de recul «Rear View» 1J2: Éclairage de l'environnement avec projection de logo 6FG: Boîtiers de rétroviseurs extérieurs en noir haute brillance et poignées de portes couleur carrosserie 6YD: Rétroviseurs extérieurs à commande, rabattement et dégivrage électriques, avec rétroviseur passager rétractable 79H: Assist. de chgmt de voie «Side Assist», assistant de sortie de stationnement et avertissement d'ouverture de porte Pacchetto Visuale perfetta Basic KA2: Telecamera di retromarcia «Rear View» 1J2: Illuminazione ambientale con proiezione del logo 6FG: Calotte degli specchietti retrovisori esterni in nero lucido e maniglie delle porte nel colore della carrozzeria 6YD: Specchietti retrovisori esterni regolabili, ripiegabili e riscaldabili elettricamente, con abbassamento dello specchietto sul lato del passeggero 79H: Assist. di cambio corsia «Side Assist», sistema di assist. al traffico trasv. posteriore e avvis. uscita dal veicolo	1015	935	○	○	○	

○ = Sonderausstattungen ○ = Équipement en option ○ = Equipaggiamento speciale ● = Serienausstattung ● = Équipement de série ● = Equipaggiamento di serie

Unverbindliche Preisempfehlung der Importeurin AMAG Import AG. · Recommandation de prix sans engagement de l'importateur AMAG Import SA. · Prezzo raccomandato non vincolante dell'importatore AMAG Import SA.

Extras

Modell • Modèle • Modello		Unverbindliche Preisempfehlung Prix recommandé sans engagement Prezzo raccomandato non vincolante	inkl. MwSt. TVA incl. IVA incl.	exkl. MwSt. TVA excl. IVA escl.	ID. Buzz Cargo Pure	ID. Buzz Cargo Pro	ID. Buzz Cargo Pro 4MOTION
Funktionsausstattung • Equipement fonctionnel • Attrezzature funzionali		CHF	CHF				
ZG2	<p>Alles im Griff-Paket UD1: Türgriffmulden beleuchtet 4K6: Zentralverriegelung mit schlüssellosem Schliess- und Startsystem «Keyless Advanced» mit Safesicherung 7AQ: Diebstahl-Alarmanlage mit Innenraumüberwachung im Fahrerhaus</p> <p>Pack Tout en main UD1: Creux des poignées de portes éclairés 4K6: Verrouillage centralisé avec système de démarrage et de fermeture sans clé «Keyless Advanced», avec verrouillage de sécurité 7AQ: Système d'alarme antivol avec surveillance de l'habitacle</p> <p>Pacchetto Tutto sotto controllo UD1: Incavo delle maniglie delle porte illuminato 4K6: Chiusura centralizzata con sistema di chiusura e avviamento senza chiave «Keyless Advanced» con chiusura di sicurezza 7AQ: Impianto d'allarme antifurto con controllo dell'abitacolo</p>	980	905	○	○	○	
ZG4	<p>Alles im Griff-Paket Plus UD1: Türgriffmulden beleuchtet 4K6: Zentralverriegelung mit schlüssellosem Schliess- und Startsystem «Keyless Advanced» mit Safesicherung 7AQ: Diebstahl-Alarmanlage mit Innenraumüberwachung im Fahrerhaus 5I6: Elektrische Heckklappe mit «Easy Open» und «Easy Close»-Funktion</p> <p>Pack Tout en main Plus UD1: Creux des poignées de portes éclairés 4K6: Verrouillage centralisé avec système de démarrage et de fermeture sans clé «Keyless Advanced», avec verrouillage de sécurité 7AQ: Système d'alarme antivol avec surveillance de l'habitacle 5I6: Hayon électrique à fonction «Easy Open» et «Easy Close»</p> <p>Pacchetto Tutto sotto controllo Plus UD1: Incavo delle maniglie delle porte illuminato 4K6: Chiusura centralizzata con sistema di chiusura e avviamento senza chiave «Keyless Advanced» con chiusura di sicurezza 7AQ: Impianto d'allarme antifurto con controllo dell'abitacolo 5I6: Portellone posteriore elettrico con funzione «Easy Open» e «Easy Close»</p>	1520	1405	○	○	○	

○ = Sonderausstattungen ○ = Équipement en option ○ = Equipaggiamento speciale ● = Serienausstattung ● = Équipement de série ● = Equipaggiamento di serie

Unverbindliche Preisempfehlung der Importeurin AMAG Import AG. · Recommandation de prix sans engagement de l'importateur AMAG Import SA. · Prezzo raccomandato non vincolante dell'importatore AMAG Import SA.

Extras

Modell • Modèle • Modello		Unverbindliche Preisempfehlung Prix recommandé sans engagement Prezzo raccomandato non vincolante	inkl. MwSt. TVA incl. IVA incl.	exkl. MwSt. TVA excl. IVA escl.	ID. Buzz Cargo Pure	ID. Buzz Cargo Pro	ID. Buzz Cargo Pro 4MOTION
Funktionsausstattung • Equipement fonctionnel • Attrezzature funzionali		CHF	CHF				
KH4	2-Zonen Klimaanlage «Air Care Climatronic» mit Standklimatisierung Climatisation bi-zone «Air Care Climatronic» avec climatisation stationnaire Climatizzatore bi-zona «Air Care Climatronic» con aria condizionata stazionaria	360	330	○	○	○	
4GX	Beheizbare Frontscheibe Pare-brise chauffant Parabrezza riscaldabile	145	130	○	○	○	
2ZP	Beheizbares Multifunktionslenkrad in Echtleder mit Touch-Bedienung Volant multifonction en cuir avec commande tactile Volante multifunzionale in pelle, riscaldabile, con comandi touch	345	315	○	○	○	
4I6	Zentralverriegelung mit schlüssellosem Startsystem «Keyless Start» mit Safesicherung Verrouillage centralisé avec système de démarrage sans clé «Keyless Start», avec verrouillage de sécurité Chiusura centralizzata con sistema di avviamento senza chiave «Keyless Start» con chiusura di sicurezza	0	0	○	○	○	
8QM	4 Schlüssel mit Funkfernbedienung 4 clé radiocommandée 4 chiave con telecomando	85	75	○	○	○	
4L6	Sicherheitsinnenspiegel automatisch abblendend Rétroviseur jour-nuit intérieur automatique Specchio retrovisore ad oscuramento automatico	55	50	○	○	○	
6T1	Innenbeleuchtung im Fussraum Éclairage d'ambiance au niveau des pieds Illuminazione dell'ambiente nel vano gambe	35	30	○	○	○	
8N6	Scheibenwischer-Intervallschaltung mit Regensensor inkl. USB-C-Ladebuchse, z.B. für Dashcam, Ladeleistung bis zu 15 W Essuie-glace à balayage intermittent et à détecteur de pluie y compris prise de charge USB-C, pour sashcam p. ex., puissance de charge jusqu'à 15 W Tergicristalli intervallati con sensore per la pioggia incl. USB tipo C (per dash cam, ad es.), potenza ricarica fino a 15 W	150	135	○	○	○	
9T1	Scheibenwaschdüsen vorne beheizbar Buses de lave-glace chauffantes à l'avant Ugelli lavavetro anteriori riscaldabili	55	50	○	○	○	

○ = Sonderausstattungen ○ = Équipement en option ○ = Equipaggiamento speciale ● = Serienausstattung ● = Équipement de série ● = Equipaggiamento di serie

Unverbindliche Preisempfehlung der Importeurin AMAG Import AG. · Recommandation de prix sans engagement de l'importateur AMAG Import SA. · Prezzo raccomandato non vincolante dell'importatore AMAG Import SA.

Extras

Modell • Modèle • Modello		Unverbindliche Preisempfehlung Prix recommandé sans engagement Prezzo raccomandato non vincolante	inkl. MwSt. TVA incl. IVA incl.	exkl. MwSt. TVA excl. IVA escl.	ID. Buzz Cargo Pure	ID. Buzz Cargo Pro	ID. Buzz Cargo Pro 4MOTION
Funktionsausstattung • Equipement fonctionnel • Attrezzature funzionali		CHF	CHF				
9Z3	Betriebsspannung 12 Volt mit 12 Volt Steckdose im Laderaum und 230 Volt Steckdose am Beifahrersitzgestell Tension de fonctionnement 12 volts avec prise 12 volts dans le compartiment de charge et prise 230 V sur le montant du siège passager Tensione di esercizio 12 V con presa da 12 V nel vano di carico e presa da 230 V sul telaio del sedile passeggero	425	390	○	○	○	
IS1	Elektrische Klemmleiste Borne plate électrique Morsettiera elettrica	115	105	○	○	○	
IS2	Elektrische Klemmleiste und Funktionssteuergerät Borne plate électrique et calculateur de fonction Morsettiera elettrica e centralina funzionalità	575	530	○	○	○	
KA2	Rückfahrkamera «Rear View» Caméra de recul «Rear View» Telecamera di retromarcia «Rear View»	360	330	○	○	○	
KA6	Umgebungsansicht «Area View» inklusive Rückfahrkamera «Rear View» Système de vision périmétrique «Area View» y compris caméra de recul Sistema di monitoraggio completo del veicolo «Area View» inclusa retrocamera	150	135	○	○	○	
ZW1	Wärmepumpe KK2: Kältemittel R744 9M3: Wärmepumpe Pompe à chaleur KK2: Réfrigérant R744 9M3: Pompe à chaleur Pompa termica KK2: Liquido refrigerante R744 9M3: Pompa termica	1075	990	○	○	○	

○ = Sonderausstattungen ○ = Équipement en option ○ = Equipaggiamento speciale ● = Serienausstattung ● = Équipement de série ● = Equipaggiamento di serie

Unverbindliche Preisempfehlung der Importeurin AMAG Import AG. · Recommandation de prix sans engagement de l'importateur AMAG Import SA. · Prezzo raccomandato non vincolante dell'importatore AMAG Import SA.

Extras

Modell • Modèle • Modello		Unverbindliche Preisempfehlung Prix recommandé sans engagement Prezzo raccomandato non vincolante	inkl. MwSt. TVA incl. IVA incl.	exkl. MwSt. TVA excl. IVA escl.	ID. Buzz Cargo Pure	ID. Buzz Cargo Pro	ID. Buzz Cargo Pro 4MOTION
Infotainment		CHF	CHF				
7UT	Navigationssystem «Discover Pro» Système de navigation «Discover Pro» Sistema di navigazione «Discover Pro»	815	750	○	○	○	
9WJ	App-Connect inklusive App-Connect Wireless App-Connect, y compris App-Connect Wireless App-Connect incluso App-Connect Wireless	250	230	○	○	○	
9ZQ	Mobiltelefon-Schnittstelle mit induktiver Ladefunktion Interface pour téléphone mobile avec fonction de charge inductive Interfaccia per telefono cellulare con funzione di ricarica induttiva	195	180	○	○	○	
9ZP	Telefonschnittstelle «Comfort» mit induktiver Ladefunktion 15 W Interface téléphonique «Comfort» avec fonction de chargement inductive Interfaccia per il telefono «Comfort» con funzione di ricarica induttiva	440	405	○	○	○	
QH1	Sprachassistent IDA Assistant vocal IDA Sistema di comando vocale IDA	240	220	○	○	○	
Fahrwerk und Räder • Châssis et roues • Châssis e ruota		CHF	CHF				
1ND	Radvollblenden in BiColor (Schwarz/Silber) Enjoliveurs de roue en Bicolore (Noir/Argent) Coprimozzi bicolore (Nero/Argento)	165	150	○	○		
81V	Airstop®-Ganzjahresreifen 235/60 R18 103T vorn, Airstop®-Ganzjahresreifen 255/55 R18 105T hinten, mit Schneeflocken-Symbol Pneus toute saison AirStop® 235/60 R18 103T à l'avant, pneus toute saison AirStop® 255/55 R18 105T à l'arrière, avec le symbole du flocon de neige Pneumatici 4 stagioni Airstop® 235/60 R18 103T ant., pneumatici 4 stagioni Airstop® 255/55 R18 105T posteriori, con il simbolo del fiocco di neve	180	165	○	○		
ZR1	4 Leichtmetallräder «Tilburg» 8 J x 19 vorn, 9 J x 19 hinten, in Schwarz glanzgedreht & Reifen 235/55 R19 105T vorn und 255/50 R19 107T hinten Jantes en alliage léger «Tilburg» 8 J x 19 à l'avant, 9 J x 19 à l'arrière en noir avec finition brillante & Pneus 235/55 R19 105T à l'avant et 255/50 R19 107T à l'arrière Cerchi in lega leggera «Tilburg» 8 J x 19 anteriori, 9 J x 19 posteriori di colore nero, torniti a specchio & Pneumatici 235/55 R19 105T anteriori e 255/50 R19 107T posteriori	2650	2450	○	○		
ZR3	4 Leichtmetallräder «Stockton» 8 J x 20 vorn, 10 J x 20 hinten, in Silber & Airstop®-Reifen 235/50 R20 104T XL vorn, Airstop®-Reifen 265/45 R20 108T XL hinten Jantes en alliage léger «Stockton» 8 J x 20 à l'avant, 10 J x 20 à l'arrière en Argent & Pneus AirStop® 235/50 R20 104T XL à l'avant, pneus AirStop® 265/45 R20 108T XL à l'arrière Cerchi in lega «Stockton» 8 J x 20 anteriori, 10 J x 20 posteriori, in Argento & Pneumatici AirStop® 235/50 R20 104T XL anteriori, pneumatici AirStop® 265/45 R20 108T XL posteriori	3190	2950	○	○	○	435

○ = Sonderausstattungen ○ = Équipement en option ○ = Equipaggiamento speciale ● = Serienausstattung ● = Équipement de série ● = Equipaggiamento di serie

Unverbindliche Preisempfehlung der Importeurin AMAG Import AG. · Recommandation de prix sans engagement de l'importateur AMAG Import SA. · Prezzo raccomandato non vincolante dell'importatore AMAG Import SA.

Extras

Modell • Modèle • Modello		Unverbindliche Preisempfehlung Prix recommandé sans engagement Prezzo raccomandato non vincolante	inkl. MwSt. TVA incl. IVA incl.	exkl. MwSt. TVA excl. IVA escl.	ID. Buzz Cargo Pure	ID. Buzz Cargo Pro	ID. Buzz Cargo Pro 4MOTION
Fahrwerk und Räder • Châssis et roues • Châssis e ruota			CHF	CHF			
ZR5	Leichtmetallräder «Solna» 8 J x 20 vorn, 10 J x 20 hinten in Schwarz glanzgedreht & Reifen 235/50 R20 104T vorn und 265/45 R20 108T hinten Jantes en alliage léger «Solna» 8 J x 20 à l'avant, 10 J x 20 à l'arrière en noir avec finition brillante & Pneus 235/50 R20 104T à l'avant et 265/45 R20 108T à l'arrière Cerchi in lega leggera «Solna» 8 J x 20 anteriori, 10 J x 20 posteriori di colore nero, torniti a specchio & Pneumatici 235/50 R20 104T anteriori e 265/45 R20 108T posteriori		3120	2885	○	○	○ 380
ZR7	4 Stahlräder 8 J x 18 vorn, 8,5 J x 18 hinten, in Schwarz 4 jantes en acier 8 J x 18 à l'avant, 8,5 J x 18 à l'arrière, en Noir 4 cerchi in acciaio 8 J x 18 anteriori, 8,5 J x 18 posteriori, in Nero		180	165	○	○	
Sicherheit • Sécurité • Sicurezza			CHF	CHF			
3QH	Dreipunkt-Automatiksicherheitsgurte vorn mit Gurt- und Endbeschlagsstraffer und Höheneinstellung Ceintures de sécurité 3 pts à l'avant avec rétrac. de ceinture et de ceinture sous-abdominale et réglage en hauteur Cint. di secur. a tre punti di attacco ant. con sist. pretens. e pretens. cintura addominale e regolaz. in altezza		0	0	○	○	○
4G3	Ausweichunterstützung und Abbiegeassistent Aide à l'évitement d'urgence et assistant de changement de direction Assistente per manovre di scansamento e assistente di svolta		165	150	○	○	○
6C2	Seiten- und Kopfairbags für Fahrer und Beifahrer sowie Mittenairbag vorn Airbags latéraux et airbags de tête pour le conducteur et le passager avant, ainsi que airbag central à l'avant Airbag laterali e per la testa per conducente e passeggero, nonché airbag centrale anteriore		140	125	○	○	○
7AQ	Diebstahl-Alarmanlage mit Innenraumüberwachung im Fahrerhaus Système d'alarme antivol avec surveillance de l'habitacle Impianto d'allarme antifurto con controllo dell'abitacolo		375	345	○	○	○
7W2	Proaktives Insassenschutzsystem Système de protection active des passagers Sistema proattivo di protezione degli occupanti		170	155	○	○	○
8T3	Automatische Distanzregelung ACC «Stop & Go» Régulation automatique de la distance ACC «stop & go» avec limiteur de vitesse Regolazione automatica della distanza ACC «stop & go» con limitatore di velocità		510	470	○	○	○

○ = Sonderausstattungen ○ = Équipement en option ○ = Equipaggiamento speciale ● = Serienausstattung ● = Équipement de série ● = Equipaggiamento di serie

Unverbindliche Preisempfehlung der Importeurin AMAG Import AG. · Recommandation de prix sans engagement de l'importateur AMAG Import SA. · Prezzo raccomandato non vincolante dell'importatore AMAG Import SA.

Extras

Modell • Modèle • Modello		Unverbindliche Preisempfehlung Prix recommandé sans engagement Prezzo raccomandato non vincolante	inkl. MwSt. TVA incl. IVA incl.	exkl. MwSt. TVA excl. IVA escl.	ID. Buzz Cargo Pure	ID. Buzz Cargo Pro	ID. Buzz Cargo Pro 4MOTION
Sitze • Sièges • Sedili		CHF	CHF				
4A3	Sitzheizung für beide Sitze im Fahrerhaus Sièges chauffants pour les deux sièges dans la cabine conducteur Riscaldamento di entrambi i sedili nella cabina di guida	415	380	○	○	○	○
4S1	Armlehnen für Vordersitze beidseitig Accoudoirs pour sièges avant des deux côtés Braccioli per i sedili anteriori su entrambi i lati	115	105	○	○	○	○
N1C	Sitzbezüge in Robuststoff Revêtements de sièges en tissu résistant Rivestimenti dei sedili in tessuto resistente	105	95	○	○	○	○
ZS0	Sitz links und rechts mit manueller Höheneinstellung (Abwahl Doppelsitzbank), Kindersitzverankerung ISOFIX für Beifahrersitz Siège à gauche et à droite avec réglage manuel de la hauteur (désactivation de la banquette double), ancrage de siège enfant ISOFIX pour siège passager Sedile destro e sinistro con regolazione manuale dell'altezza (deselezione sedile a doppia panca), ancoraggio ISOFIX per seggiolino per bambini per sedile passeggero	0	0	○	○	○	○
Türen • Portes • Porti		CHF	CHF				
4E7	Elektrische Heckklappe Hayon électrique Portellone posteriore elettrico	550	505	○	○	○	○
9CL	Vorfelbleuchtung am Heck Éclairage de la zone à l'arrière Illuminazione esterna nella parte posteriore	35	30	○	○	○	○
5Q2	Schiebetür links Porte coulissante à gauche Porta scorrevole a sinistra	560	515	○	○	○	○
5R4	Schiebetür rechts elektrisch Porte coulissante électrique à droite Porta scorrevole elettrica a destra	550	505	○	○	○	○
5R7	Elektrische Zuziehhilfe für manuelle Schiebetür rechts Porte coulissante électrique à droite Porta scorrevole elettrica a destra	165	150	○	○	○	○

○ = Sonderausstattungen ○ = Équipement en option ○ = Equipaggiamento speciale ● = Serienausstattung ● = Équipement de série ● = Equipaggiamento di serie

Unverbindliche Preisempfehlung der Importeurin AMAG Import AG. · Recommandation de prix sans engagement de l'importateur AMAG Import SA. · Prezzo raccomandato non vincolante dell'importatore AMAG Import SA.

Extras

Modell • Modèle • Modello		Unverbindliche Preisempfehlung Prix recommandé sans engagement Prezzo raccomandato non vincolante			inkl. Mwst. TVA incl. IVA incl.	exkl. Mwst. TVA excl. IVA escl.	ID. Buzz Cargo Pure	ID. Buzz Cargo Pro	ID. Buzz Cargo Pro 4MOTION
Türen • Portes • Porti		CHF	CHF						
ZH2	Heckflügeltüren ohne Fenster und ohne Heckscheibenwischer Portes arrière à battants sans fenêtre et essuie-glace arrière Porte posteriori a battenti senza finestrini e senza tergilunotto posteriore	320	295	○	○	○			
ZH3	Schiebetüren mit el. Zuziehhilfe Porte coulissante à gauche et à droite avec aides à la fermeture Porta scorrevole sinistra e destra con dispositivo di chiusura assistita	820	755	○	○	○			
ZH4	Schiebetür links und rechts elektrisch Portes coulissantes électriques à gauche et à droite Porta scorrevole elettriche sinistra e destra	1460	1350	○	○	○			
«VanCare» Wartungspakete • Pacchetti di manutenzione • Paquets de maintenance		CHF	CHF						
A41	Service (Wartung/Verschleiss) Service (Entretien/Usure) Service (Manutenzione/Usura)	1675	1548	○	○	○			
A42	Service+ (Wartung/Verschleiss/Flüssigkeiten) Service+ (Entretien/Usure/Liquides) Servizio+ (Manutenzione/Usura/Liquidi)	1825	1685	○	○	○			

○ = Sonderausstattungen ○ = Équipement en option ○ = Equipaggiamento speciale ● = Serienausstattung ● = Équipement de série ● = Equipaggiamento di serie

Unverbindliche Preisempfehlung der Importeurin AMAG Import AG. · Recommandation de prix sans engagement de l'importateur AMAG Import SA. · Prezzo raccomandato non vincolante dell'importatore AMAG Import SA.

Extras

Modell • Modèle • Modello		Unverbindliche Preisempfehlung Prix recommandé sans engagement Prezzo raccomandato non vincolante			inkl. MwSt. TVA incl. IVA incl.	exkl. MwSt. TVA excl. IVA escl.	ID. Buzz Cargo Pure	ID. Buzz Cargo Pro	ID. Buzz Cargo Pro 4MOTION
Aussenlackierung • Couleur extérieure • Verniciatura esterna		CHF	CHF						
B4B4	Candy Weiss Blanc candy Bianco Candy	0	0	●	●	●			
K9K9	Monosilber Met. Argent Mono mét. Argento Mono met.	1055	975	○	○	○			
C1C1	Limonengelb Met. Jaune citron mét. Giallo limone met.	1055	975	○	○	○			
3S3S	Starlight Blue Met. Starlight Blue mét. Blu starlight met.	1055	975	○	○	○			
C4C4	Bay Leaf Green Met. Bay Leaf Green mét. Bay Leaf Green met.	1055	975	○	○	○			
4B4B	Kirschrot Rouge Cerise Rosso Ciliegia	1055	975	○	○	○			
2T2T	Deep Black Perleffekt Deep Black nacré Nero profondo perla	1055	975	○	○	○			
9313	Paprikarot Rouge Paprika Rosso Peperone	1055	975	○	○	○			
9217	Leuchtorange Orangé Brillant Arancione Brillante	1055	975	○	○	○			
9161	Ginstergelb Jaune Genêt Giallo Ginestra	1055	975	○	○	○			

○ = Sonderausstattungen ○ = Équipement en option ○ = Equipaggiamento speciale ● = Serienausstattung ● = Équipement de série ● = Equipaggiamento di serie

Unverbindliche Preisempfehlung der Importeurin AMAG Import AG. · Recommandation de prix sans engagement de l'importateur AMAG Import SA. · Prezzo raccomandato non vincolante dell'importatore AMAG Import SA.

Extras

Modell • Modèle • Modello		Unverbindliche Preisempfehlung Prix recommandé sans engagement Prezzo raccomandato non vincolante	inkl. MwSt. TVA incl. IVA incl.	exkl. MwSt. TVA excl. IVA escl.	ID. Buzz Cargo Pure	ID. Buzz Cargo Pro	ID. Buzz Cargo Pro 4MOTION
Anschlussgarantie Basic (mit CHF 1000.– Selbstbehalt pro Werkstattaufenthalt) Extension de garantie Basic (avec CHF 1000.– de franchise par passage à l'atelier) Estensione della garanzia Basic (con franchigia di CHF 1000.– per ogni sosta in officina)			CHF	CHF			
A11		100'000 km	379	350	○	○	○
A12	2+2 Jahre	150'000 km	578	534	○	○	○
A13	2+2 ans	200'000 km	733	678	○	○	○
A14	2+2 anni	250'000 km	974	901	○	○	○
A15		100'000 km	800	740	○	○	○
A16	2+3 Jahre	150'000 km	1110	1026	○	○	○
A17	2+3 ans	200'000 km	1336	1235	○	○	○
A18	2+3 anni	250'000 km	1878	1737	○	○	○
A19		100'000 km	1319	1220	○	○	○
A20	2+4 Jahre	150'000 km	1985	1836	○	○	○
A21	2+4 ans	200'000 km	2539	2348	○	○	○
A22	2+4 anni	250'000 km	3419	3162	○	○	○

○ = Sonderausstattungen ○ = Équipement en option ○ = Equipaggiamento speciale ● = Serienausstattung ● = Équipement de série ● = Equipaggiamento di serie

Unverbindliche Preisempfehlung der Importeurin AMAG Import AG. · Recommandation de prix sans engagement de l'importateur AMAG Import SA. · Prezzo raccomandato non vincolante dell'importatore AMAG Import SA.

Extras

Modell • Modèle • Modello		Unverbindliche Preisempfehlung Prix recommandé sans engagement Prezzo raccomandato non vincolante	inkl. MwSt. TVA incl. IVA incl.	exkl. MwSt. TVA excl. IVA escl.	ID. Buzz Cargo Pure	ID. Buzz Cargo Pro	ID. Buzz Cargo Pro 4MOTION
Anschlussgarantie Plus (ohne Selbstbehalt) Extension de garantie Plus (sans franchise) Estensione della garanzia Plus (senza franchigia)			CHF	CHF			
A23		100'000 km	725	670	○	○	○
A24	2+2 Jahre	150'000 km	1087	1005	○	○	○
A25	2+2 ans	200'000 km	1492	1380	○	○	○
A26	2+2 anni	250'000 km	1993	1843	○	○	○
A27		100'000 km	1648	1524	○	○	○
A28	2+3 Jahre	150'000 km	2222	2055	○	○	○
A29	2+3 ans	200'000 km	2888	2671	○	○	○
A30	2+3 anni	250'000 km	4100	3792	○	○	○
A31		100'000 km	2418	2236	○	○	○
A32	2+4 Jahre	150'000 km	3753	3471	○	○	○
A33	2+4 ans	200'000 km	4989	4615	○	○	○
A34	2+4 anni	250'000 km	6117	5658	○	○	○

○ = Sonderausstattungen ○ = Équipement en option ○ = Equipaggiamento speciale ● = Serienausstattung ● = Équipement de série ● = Equipaggiamento di serie

Unverbindliche Preisempfehlung der Importeurin AMAG Import AG. · Recommandation de prix sans engagement de l'importateur AMAG Import SA. · Prezzo raccomandato non vincolante dell'importatore AMAG Import SA.

Allgemeine und zusätzliche Hinweise.

Die genannten Preise sind unverbindliche Preisempfehlungen der Importeurin AMAG Import AG und inklusive 8.1% MwSt. In seltenen Ausnahmefällen ist es möglich, dass diese Preisangaben nicht tagesaktuell sind. Änderungen in Modellvarianten, Konstruktion, Ausstattung, technische Daten, Kombinierbarkeit von Optionen, Preis sowie Eingabefehler sind ausdrücklich vorbehalten.

Fahrzeugabbildungen in diesem Dokument können Sonderausstattungen gegen Mehrpreis beinhalten.

Bitte beachten Sie, dass einige Sonder- und Spezialausstattungen bestimmten Kombinationszwängen unterliegen und/oder nicht miteinander kombiniert werden können sowie an bestimmte rechtliche Vorschriften gebunden sind.

Einige Sonder- und Spezialausstattungen können zu einer verlängerten Lieferzeit des Fahrzeugs führen. Bitte sprechen Sie Ihre individuellen Wünsche mit einem Volkswagen Nutzfahrzeuge Partner ab. Nur Ihr Volkswagen Nutzfahrzeuge Partner kann die notwendigen Kombinationserfordernisse sowie die Richtigkeit und Vollständigkeit der Angaben in dem ihm zur Verfügung stehenden Bestellsystem überprüfen.

Remarques générales et supplémentaires.

Les prix indiqués sont des prix sans engagement de l'importatrice AMAG Import SA qui incluent la TVA à 8.1%. Dans des cas exceptionnels, il est possible que l'indication des prix ne soit pas actuelle. Les modifications des variantes des modèles, de la construction, des équipements, des données techniques, des possibilités de combinaison des options, des prix et des erreurs de saisie sont expressément réservées.

Les illustrations de ce document représentant des véhicules peuvent montrer des équipements en option disponibles contre supplément.

Veillez noter que certains équipements en option et spéciaux sont soumis à certaines contraintes en matière de combinaison, et/ou ne peuvent pas être combinés et sont soumis à des dispositions légales spécifiques.

Certains équipements en option et spéciaux peuvent entraîner un allongement du délai de livraison du véhicule. Veuillez discuter de vos souhaits particuliers avec un partenaire Volkswagen Véhicules utilitaires. Seul votre partenaire Volkswagen Véhicules utilitaires peut vérifier les exigences en matière de combinaison et l'exactitude et l'exhaustivité des informations figurant dans le système de commande à sa disposition.

Indicazioni generali e aggiuntive.

I prezzi indicati sono prezzi indicativi non vincolanti dell'importatore AMAG Import SA e comprendono l'8.1% di IVA. In casi eccezionali, è possibile che i prezzi indicati non siano quelli attuali. Tutti i dati sono forniti sotto espressa riserva di modificare le varianti di modello, la costruzione, l'equipaggiamento, i dati tecnici, le combinazioni delle opzioni, il prezzo nonché eventuali errori di battitura.

Le immagini delle vetture nel presente documento possono contenere equipaggiamenti speciali acquistabili dietro sovrapprezzo.

Si prega di notare che alcuni equipaggiamenti opzionali e speciali sono soggetti a determinati vincoli di combinazione e/o non possono essere combinati tra loro e soggetti a determinate disposizioni di legge.

Alcuni equipaggiamenti opzionali e speciali possono causare tempi di consegna del veicolo più lunghi. Parlate dei vostri desideri specifici con un partner Volkswagen Veicoli Commerciali. Solo il vostro partner Volkswagen Veicoli Commerciali può verificare i requisiti necessari di combinazione, nonché la correttezza e la completezza delle informazioni contenute nel sistema di ordinazione a sua disposizione.

VW Connect Leistungen.

Zur Nutzung der VW Connect Leistungen benötigen Sie ein Volkswagen ID Benutzerkonto und müssen sich mit Benutzername und Passwort bei VW Connect anmelden. Des Weiteren ist ein separater VW Connect Vertrag bzw. VW Connect Plus Vertrag mit der Volkswagen AG online abzuschließen. Für VW Connect Plus haben Sie nach Übergabe des Fahrzeugs 90 Tage Zeit, um das Fahrzeug unter portal.volkswagen-we.com zu registrieren und die Dienste für die volle Dauer der vereinbarten unentgeltlichen Laufzeit zu nutzen. Die Nutzung der mobilen Online- Dienste von VW Connect wird über eine integrierte Internetverbindung ermöglicht. Die damit verbundenen, innerhalb Europas anfallenden Datenkosten werden im Rahmen der Netzabdeckung mit Ausnahme der „Streaming & Internet“- Dienste von der Volkswagen AG getragen. Für die Nutzung der „Streaming & Internet“-Dienste sowie des WLAN-Hotspots können kostenpflichtige Datenpakete über den externen Mobilfunkpartner „Cubic Telecom“ bezogen und im Bereich der Netzabdeckung innerhalb zahlreicher europäischer Länder genutzt werden. Informationen zu Preisen und unterstützten Ländern finden Sie unter vw.cubictelecom.com. Alternativ ist die Nutzung von Webradio, Hybrid-Radio und Medien-Streaming über ein mobiles Endgerät (z. B. Smartphone) mit der Fähigkeit, als mobiler WLAN-Hotspot zu agieren, möglich. In diesem Fall sind die entsprechenden Dienste nur mit einem bestehenden oder separat abzuschließenden Mobilfunkvertrag zwischen Ihnen und Ihrem Mobilfunkprovider und nur innerhalb der Abdeckung des jeweiligen Mobilfunknetzes verfügbar.

Durch den Empfang von Datenpaketen aus dem Internet können, abhängig von Ihrem jeweiligen Mobilfunktarif und insbesondere beim Betrieb im Ausland, zusätzliche Kosten (z. B. Roaming-Gebühren) entstehen. Zur Nutzung der kostenfreien VW Connect App wird ein Smartphone mit geeignetem iOS- oder Android-Betriebssystem und eine SIM-Karte mit Datenoption mit einem bestehenden oder separat abzuschließenden Mobilfunkvertrag zwischen Ihnen und Ihrem Mobilfunkprovider benötigt.

Die Verfügbarkeit der in den Paketen beschriebenen einzelnen Dienste von VW Connect und VW Connect Plus kann länderabhängig unterschiedlich ausfallen. Die Dienste stehen für die jeweils vereinbarte Vertragslaufzeit zur Verfügung und können während der Vertragslaufzeit inhaltlichen Änderungen unterliegen bzw. eingestellt werden. Nähere Informationen erhalten Sie unter portal.volkswagen-we.com und bei Ihrem Volkswagen oder Volkswagen Nutzfahrzeuge Partner. Informationen zu Mobilfunk-Tarifbedingungen erhalten Sie bei Ihrem Mobilfunkanbieter.

Services VW Connect.

Pour utiliser les services VW Connect, vous avez besoin d'un compte utilisateur Volkswagen ID et devez vous connecter à VW Connect avec votre identifiant et votre mot de passe. Il est en outre nécessaire de conclure en ligne un contrat VW Connect ou VW Connect Plus séparé avec Volkswagen AG. Pour VW Connect Plus, vous disposez de 90 jours à compter de la remise du véhicule pour l'enregistrer sur portal.volkswagen-we.com et utiliser gratuitement les services pendant toute la durée convenue. L'utilisation des services mobiles en ligne de VW Connect est rendue possible grâce à une connexion internet intégrée. Les coûts de transmission de données en Europe sont supportés par Volkswagen AG dans le cadre de la couverture du réseau, à l'exception des services «Streaming et Internet». Pour utiliser les services «Streaming et Internet» et les points d'accès Wi-Fi, il est possible d'acheter par l'intermédiaire du partenaire de téléphonie mobile «Cubic Telecom» des paquets de données payants qui peuvent être employés dans la zone de couverture du réseau dans de nombreux pays européens. Vous trouverez des informations concernant les prix et la liste des pays pris en charge sur vw.cubictelecom.com. Sinon, il est possible d'utiliser les radios Web et hybrides ainsi que le streaming sur un terminal mobile (p. ex. un smartphone) avec fonction de point d'accès Wi-Fi mobile. Dans ce cas, les services en question sont uniquement disponibles avec un contrat de téléphonie mobile existant ou conclu séparément entre vous et votre fournisseur de téléphonie mobile et uniquement dans la couverture du réseau mobile fourni.

Selon votre tarif de téléphonie mobile et notamment lors de l'utilisation à l'étranger, l'envoi et la réception de paquets de données provenant d'Internet peut engendrer des frais supplémentaires (p. ex. frais d'itinérance). Un smartphone équipé d'un système d'exploitation iOS ou Android, une carte SIM avec option données et un contrat de téléphonie mobile existant ou à conclure séparément avec votre fournisseur de téléphonie mobile sont nécessaires pour l'utilisation de l'application gratuite VW Connect.

La disponibilité des services de VW Connect et VW Connect Plus mentionnés dans les packs peut varier selon le pays. Les services sont disponibles pendant la durée contractuelle convenue et peuvent être soumis à des modifications de contenu ou configurés pendant la durée concernée. Pour plus d'informations, consultez le site portal.volkswagen-we.com ou votre partenaire Volkswagen ou Volkswagen Véhicules Utilitaires. Les informations relatives aux conditions tarifaires de téléphonie mobile sont disponibles chez votre fournisseur de téléphonie mobile.

Servizi VW Connect.

Per utilizzare i servizi VW Connect dovete avere un account Volkswagen ID e inserire nome utente e password per accedere a VW Connect. Occorre inoltre stipulare con Volkswagen AG un apposito contratto online VW Connect o VW Connect Plus. Con VW Connect Plus dovete registrare la vettura alla pagina www.portal.volkswagen-we.com entro 90 giorni dalla consegna del veicolo per poter utilizzare gratuitamente i servizi per l'intero periodo concordato. I servizi online mobili di VW Connect possono essere utilizzati tramite una connessione internet integrata. I costi dei dati correlati all'utilizzo in Europa nell'ambito della copertura di rete sono assunti da Volkswagen AG, fatta eccezione per i servizi «streaming e internet». Per l'utilizzo dei servizi «streaming e internet» e dell'hotspot wi-fi è possibile acquistare a pagamento pacchetti dati dal partner esterno di telefonia mobile «Cubic Telecom», da utilizzare entro l'area di copertura della rete in numerosi Paesi dell'UE. Per informazioni sui prezzi e sui Paesi inclusi consultare il link: vw.cubictelecom.com. In alternativa, i servizi di web radio, hybrid radio e streaming media possono essere utilizzati attraverso un dispositivo mobile (ad esempio uno smartphone) con funzione di hotspot wi-fi. In tal caso i relativi servizi sono disponibili solo con un contratto di telefonia mobile già in essere o da stipulare a parte tra voi e il vostro provider di telefonia mobile, solo entro la copertura di rete mobile corrispondente.

A seconda della tariffa di telefonia mobile e in particolare all'estero, la ricezione di pacchetti dati da internet può generare costi aggiuntivi (ad esempio tariffe di roaming). Per utilizzare l'app gratuita VW Connect è necessario disporre di uno smartphone con sistema operativo iOS o Android compatibile e di una scheda SIM con opzione dati sulla base di un contratto di telefonia mobile già in essere o da stipularsi separatamente tra voi e il vostro operatore di telefonia mobile.

La disponibilità dei singoli servizi descritti nei pacchetti di VW Connect e VW Connect Plus può variare a seconda del Paese. I servizi sono disponibili per l'intero periodo di validità del contratto concordato, durante il quale possono essere previste o apportate eventuali modifiche di contenuto. Per maggiori informazioni si prega di consultare l'indirizzo portal.volkswagen-we.com o di rivolgersi al proprio partner Volkswagen o partner Volkswagen Veicoli Commerciali. Per ottenere informazioni relative alle vostre tariffe di telefonia mobile vi preghiamo di contattare il vostro operatore.

Gewichte · Poids · Pesì

Motor Moteur Motore	Antriebsart Type de propulsion Tipo di trazione	Leistung maximal in kW (PS) Puissance maximale en kW (ch) Potenza massima in kW (CV)	Zulässiges Gesamtgewicht in kg Poids total maximal autorisé en kg Carico massimo ammissibile in kg	Leergewicht kg minimum ¹⁾ Poids à vide kg minimal ¹⁾ Peso a vuoto kg minimo ¹⁾	Nutzlast max. – min. in kg Charge utile max. – min. en kg Carico utile max. – min. in kg	Zul. Achslast v/h (kg) Carge sur essieu autorisée av/ar (kg) Carico ammissibile sull'asse an/po (kg)	Anhängelast ²⁾ Poids remorquable ²⁾ Peso rimorchiabile ²⁾	Gesamtzuggewicht ³⁾ Poids de l'ensemble ³⁾ Peso convoglio ³⁾	Modellcode Code modèle Codice modello
---------------------------	---	---	---	--	---	--	--	---	---

ID. Buzz Cargo Pure

Drehstrom VX54	Heckantrieb Traction arrière Trazione posteriore	210 (285)	3000	2179	821	1390 / 1690	1000 / 750	4000	EBAC6TBZ
----------------	--	-----------	------	------	-----	-------------	------------	------	----------

ID. Buzz Cargo Pro

Drehstrom VX54	Heckantrieb Traction arrière Trazione posteriore	210 (285)	3150	2399	751	1470 / 1790	1200 / 750	4350	EBAC7RBZ
----------------	--	-----------	------	------	-----	-------------	------------	------	----------

ID. Buzz Cargo Pro 4MOTION

Drehstrom VX54	Heckantrieb Traction arrière Trazione posteriore	250 (340)	3150	2513	637	1480 / 1790	1800 / 750	4950	EBAC5RBZ
----------------	--	-----------	------	------	-----	-------------	------------	------	----------

Dachlast in kg Charge de toit en kg Carico sul tetto in kg	100
Stützlast in kg Charge attelage en kg Carico appoggio in kg	75

¹⁾ Das angegebene Fahrzeugleergewicht beinhaltet 68 kg für den Fahrer, 7 kg für das Gepäck, alle Betriebsflüssigkeiten, ermittelt nach Verordnung (EU) Nr. 1230/2012 in der gegenwärtig geltenden Fassung. Ausstattungen bzw. Ausstattungslinien können das Leergewicht beeinflussen. Die tatsächliche Nutzlast eines Fahrzeugs, die sich aus der Differenz zwischen zulässigem Gesamtgewicht und Leergewicht errechnet, ist daher nur durch Wiegen des individuellen Fahrzeugs ermittelbar.
Le poids à vide indiqué du véhicule comprend 68 kg pour le conducteur, 7 kg pour les bagages, tous les fluides moteur, déterminé selon la directive (UE) n° 1230/2012 dans la version actuellement en vigueur. Les équipements ou les lignes d'équipement peuvent influencer le poids à vide. La charge utile effective d'un véhicule, résultant de la différence entre le poids total autorisé et le poids à vide, ne peut donc être déterminée qu'en pesant individuellement chaque véhicule.
Il peso a vuoto del veicolo indicato comprende 68 kg per il conducente, 7 kg per i bagagli, tutti i fluidi per veicoli ai sensi della direttiva 1230/2012 (EU) nella versione attualmente in vigore. Dotazioni o linee d'equipaggiamento possono influire sul peso a vuoto. Il carico utile effettivo di un veicolo basato sulla differenza tra il peso totale consentito e il peso a vuoto è calcolabile quindi soltanto pesando il singolo veicolo.

²⁾ Anhängelast gebremst bei 12% Steigung / ungebremst · Poids remorquable freiné, pente 12% / non freiné · Peso rimorchiabile frenato con salita del 12% / non frenato

³⁾ Zulässiges Gesamtzuggewicht bei 12% Steigung · Poids de l'ensemble, pente 12% · Peso convoglio con salita del 12%

Stromverbrauch, CO₂-Emissionen, Effizienzklassen und Fahrleistungen · Consommation d'énergie, émissions de CO₂, catégories de rendement et performances · Consumo di corrente, emissioni di CO₂, classi di efficienza e prestazioni

Motor Moteur Motore	Getriebe Boîte Cambio	Leistung maximal in kW (PS) Puissance maximale en kW (ch) Potenza massima in kW (CV)	Reichweite bis. nach WLTP (km) Autonomie jusqu'à. selon WLTP (km) Gamma a. secondo WLTP (km)	Stromverbrauch kombiniert, kWh/100 km ¹⁾ Consommation d'énergie en cycle mixte, en kWh/100 km ¹⁾ Consumo di corrente combinato, kWh/100 km ¹⁾	CO ₂ -Emissionen kombiniert in g/km ¹⁾ Émissions mixtes de CO ₂ en g/km ¹⁾ Emissioni di CO ₂ combinata in g/km ¹⁾	Energieeffizienz- Kategorie ¹⁾ Catégorie de rendement énergétique ¹⁾ Categoria d'efficienza energetica ¹⁾	Beschleunigung 0 – 100 km/h (s) Accélération 0 – 100 km/h (s) Accelerazione 0 – 100 km/h (s)	Höchstgeschwindigkeit in km/h Vitesse de pointe en km/h Velocità massima km/h	Modellcode Code modèle Codice modello
---------------------------	-----------------------------	---	---	---	--	---	---	--	---

ID. Buzz Cargo Pure

Drehstrom VX54	1-Gang-Automatik Boîte automatique à 1 rapport Automatico a 1 marcia	210 (285)	303 – 335	20.0 – 22.1	0	D	k.A.	145	EBAC6TBZ
----------------	--	-----------	-----------	-------------	---	---	------	-----	----------

ID. Buzz Cargo Pro

Drehstrom VX54	1-Gang-Automatik Boîte automatique à 1 rapport Automatico a 1 marcia	210 (285)	421 – 460	19.0 – 20.9	0	C	10.0	160	EBAC7RBZ
----------------	--	-----------	-----------	-------------	---	---	------	-----	----------

ID. Buzz Cargo Pro 4MOTION

Drehstrom VX54	1-Gang-Automatik Boîte automatique à 1 rapport Automatico a 1 marcia	250 (340)	406 – 432	20.0 – 21.4	0	C	k.A.	160	EBAC5RBZ
----------------	--	-----------	-----------	-------------	---	---	------	-----	----------

¹⁾ Die angegebenen Verbrauchs- und Emissionswerte wurden nach den gesetzlich vorgeschriebenen Messverfahren WLTP ermittelt. Das weltweit harmonisierte Prüfverfahren für Personenwagen und leichte Nutzfahrzeuge (Worldwide Harmonized Light Vehicles Test Procedure, WLTP) ist ein realistischeres Prüfverfahren zur Messung des Kraftstoffverbrauchs und der CO₂-Emissionen. Die Werte variieren in Abhängigkeit der gewählten Sonderausstattungen.

Damit Energieverbräuche unterschiedlicher Antriebsformen (Benzin, Diesel, Gas, Strom, usw.) vergleichbar sind, werden sie zusätzlich als sogenannte Benzinäquivalente (Masseinheit für Energie) ausgewiesen. CO₂ ist das für die Erderwärmung hauptverantwortliche Treibhausgas. CO₂-Mittelwert aller in der Schweiz angebotenen Fahrzeugmodelle: 113 g/km (WLTP). Provisorischer CO₂-Zielwert der in der Schweiz angebotenen Fahrzeugmodelle: 93.6 g/km (WLTP). Die Angaben für ein Fahrzeug können von den zulassungsrelevanten Daten nach der individuellen Einzelfahrzeuggenehmigung abweichen. Die Verbrauchsangaben in unseren Verkaufsunterlagen sind europäische Treibstoff-Normverbrauchs-Angaben, die zum Vergleich der Fahrzeuge dienen. In der Praxis können diese je nach Fahrstil, Witterungs- und Verkehrsbedingungen, Zuladung, Topographie und Jahreszeit teilweise deutlich abweichen. Wir empfehlen ausserdem den eco-drive-Fahrstil zur Schonung der Ressourcen. Die elektrische Maximalleistung und Beschleunigung, welche mit der angegebenen elektrischen Maximalleistung ermittelt wird (für Modelle mit Allradantrieb: Maximalleistung ermittelt gemäss UN-GTR.21), ist bei möglichst hohem Ladezustand und optimalem Betriebstemperaturbereich der Hochvoltbatterie verfügbar. Die in der individuellen Fahrsituation zur Verfügung stehende Leistung ist abhängig von variablen Faktoren wie z.B. Aussentemperatur, Temperatur-, Lade- und Konditionierungszustand oder physikalische Alterung der Hochvoltbatterie. Energieeffizienz-Kategorie nach dem neuem Berechnungsverfahren gemäss Anhang 4.1 EnEV, gültig ab 01.01.2023. Informationen zur Energieetikette für Personenwagen finden Sie unter Bundesamt für Energie BFE.

Les valeurs de consommation et d'émissions indiquées ont été déterminées selon les procédés de mesure WLTP prescrits par la loi. La procédure d'essai mondiale harmonisée pour voitures particulières et véhicules utilitaires légers (Worldwide harmonized Light vehicles Test Procedures, ou WLTP) est une procédure de test plus réaliste pour la mesure de la consommation de carburant et des émissions de CO₂. Les valeurs varient en fonction des équipements en option choisis.

Pour que les consommations d'énergie de différents types de propulsion (essence, diesel, gaz, courant électrique, etc.) soient comparables, elles sont également indiquées sous forme d'équivalents essence (unité de mesure énergétique). Le CO₂ est le principal gaz à effet de serre responsable du réchauffement climatique. Valeur moyenne des émissions de CO₂ pour tous les véhicules neufs vendus en Suisse: 113 g/km (WLTP). Valeur cible provisoire des émissions de CO₂ pour tous les véhicules neufs vendus en Suisse: 93.6 g/km (WLTP). Les données indiquées pour un véhicule peuvent différer des données d'immatriculation conformément à l'homologation de véhicule individuel.

Les valeurs de consommation figurant dans nos documents de vente sont des indications européennes normalisées sur la consommation de carburant et sont utilisées pour comparer les véhicules. En pratique, celles-ci peuvent parfois varier considérablement en fonction du style de conduite, des conditions météorologiques et de circulation, de la charge, de la topographie et de la saison. Nous recommandons également d'adopter le style de conduite Eco-Drive pour préserver les ressources.

La puissance maximale et l'accélération, qui est déterminée par la puissance maximale indiquée (pour les modèles à traction intégrale, la puissance maximale est déterminée par la norme UN-GTR.21), sont disponibles avec le niveau de charge le plus élevé possible et pour une fourchette optimale de températures de fonctionnement de la batterie haute tension. La puissance disponible selon la situation de conduite de chacun dépend de facteurs variables tels que la température extérieure ou la température, les états de charge et de conditionnement ou le vieillissement physique de la batterie haute tension. Catégorie de rendement énergétique selon la nouvelle méthode de calcul conformément à l'annexe 4.1 de l'OEEE et valable dès le 1er janvier 2023. Vous trouverez des informations sur l'étiquette-énergie pour les voitures de tourisme sur le site de l'Office fédéral de l'énergie OFEN.

I valori indicati per i consumi e le emissioni sono stati determinati in conformità alle procedure di misurazione WLTP prescritte dalla legge. La procedura di prova armonizzata a livello mondiale per automobili e veicoli commerciali leggeri (Worldwide Harmonised Light Vehicle Test Procedure, WLTP) è un metodo di prova più realistico per la misurazione del consumo di carburante e delle emissioni di CO₂. I valori variano in funzione degli equipaggiamenti speciali selezionati.

Per poter confrontare i consumi energetici delle diverse tipologie di propulsione (benzina, diesel, gas, energia elettrica ecc.), il consumo viene espresso anche nei cosiddetti equivalenti benzina (unità di misura per l'energia). Il CO₂ è il gas serra principale responsabile del surriscaldamento terrestre. Valore medio di CO₂ di tutti i modelli di veicoli commercializzati in Svizzera: 113 g/km (WLTP). Valore obiettivo provvisorio di CO₂ di tutti i modelli di veicoli commercializzati in Svizzera: 93.6 g/km (WLTP). I dati di un veicolo possono discostarsi dai dati rilevanti ai fini dell'immatricolazione in base all'autorizzazione specifica per il singolo veicolo.

Le cifre relative ai consumi riportate nella nostra documentazione di vendita fanno riferimento a dati europei relativi al consumo combinato di carburante e fungono da parametro di confronto tra i veicoli. Nella pratica, i dati in alcuni casi possono differire ampiamente in base al tipo di guida, alle condizioni meteo e del traffico, al carico, alla topografia e alla stagione. Consigliamo inoltre di adottare lo stile di guida eco-drive in un'ottica di risparmio delle risorse.

La potenza elettrica massima e l'accelerazione, determinate con la potenza elettrica massima specificata (per i modelli con trazione integrale: potenza massima determinata secondo UN-GTR.21), sono disponibili con stato di carica massimo possibile e intervallo della temperatura di esercizio ottimale della batteria ad alta tensione. La potenza disponibile nella specifica situazione di guida dipende da fattori variabili, quali la temperatura esterna, la temperatura, lo stato di carica e di condizionamento o l'invecchiamento fisico della batteria ad alta tensione. Categoria di efficienza energetica secondo il nuovo metodo di calcolo in base all'appendice 4.1 dell'OEEne, valido a decorrere dall'1.1.2023. Ulteriori informazioni sull'etichetta energia per le autovetture sono disponibili presso l'Ufficio federale dell'energia (UFE).

Motor / Batterie • moteur / batterie • motore / batteria

Motoren • Moteurs • Motori	CARGO Pure	CARGO Pro	CARGO Pro 4MOTION
Motorbauart Type de moteur Tipo di motore	Drehstrom VX54	Drehstrom VX54	Drehstrom VX54
max. Leistung in kW (PS) Puissance max., kW (ch) Potenza max., kW (CV)	210 (285)	210 (285)	250 (340)
max. Drehmoment in Nm Couple max., Nm Coppia max., Nm	560	560	k.A.
Kraftstoffart • Type de carburant • Tipo di carburante	Strom • courant électrique • corrente elettrica	Strom • courant électrique • corrente elettrica	Strom • courant électrique • corrente elettrica
Getriebevarianten Boîte de vitesses Cambio	1-Gang-Automatik Boîte automatique à 1 rapport Automatico a 1 marcia	1-Gang-Automatik Boîte automatique à 1 rapport Automatico a 1 marcia	1-Gang-Automatik Boîte automatique à 1 rapport Automatico a 1 marcia
Antriebsart Type de propulsion Tipo di trazione	Heckantrieb Traction arrière Trazione posteriore	Heckantrieb Traction arrière Trazione posteriore	Allradantrieb Traction intégrale Trazione integrale
Emissionsklasse • Emissionsklasse • Emissionsklasse	AX	AX	AX
Batterietyp • Batterietyp • Batterietyp	Lithium-Ionen • Lithium-Ionen • Lithium-Ionen	Lithium-Ionen • Lithium-Ionen • Lithium-Ionen	Lithium-Ionen • Lithium-Ionen • Lithium-Ionen
Batteriekapazität (Netto) in kWh Capacité de la batterie (nette) en kWh Capacità della batteria (netta) in kWh	79,0	79,0	79,0
Ladeanschlussposition Position de la prise de recharge Posizione collegamento ricarica	Beifahrerseite hinten Côté passager arrière Lato passeggero posteriore	Beifahrerseite hinten Côté passager arrière Lato passeggero posteriore	Beifahrerseite hinten Côté passager arrière Lato passeggero posteriore
Ladedauer AC 11 kW 0 – 100 % SoC, h ¹⁾ Durée de recharge CA 11 kW 0 – 100 % SoC, h ¹⁾ Durata della ricarica CA 11 kW 0 – 100 % di SoC, h ¹⁾	06:30	07:30	07:30
Ladedauer DC 185 kW 5 – 80 % SoC, h ²⁾ Durée de recharge CC 185 kW 5 – 80 % SoC, h ²⁾ Durata della ricarica CC 185 kW 5 – 80 % di SoC, h ²⁾	00:30	00:30	00:30
Reichweite, in km ³⁾ Autonomie, en km ³⁾ Autonomia, in km ³⁾	303 – 335	421 – 460	406 – 432

¹⁾ Ladedauer mit AC-Wallbox (11 kW) von 0 % auf 100 % SoC (State of Charge / Batterieladezustand).

Durée de recharge avec la Wallbox CA (11 kW) de 0 % auf 100 % SoC (State of Charge / état de charge de la batterie).

Tempo di ricarica con Wallbox a CA (11 kW) da 0 % auf 100 % SoC (State of Charge / stato di carica della batteria).

²⁾ Ladedauer mit DC-Schnellladeanschluss von 5 % auf 80 % SoC (State of Charge / Batterieladezustand).

Durée de recharge avec la prise de recharge rapide CC de 5 % auf 80 % SoC (State of Charge / état de charge de la batterie).

Tempo di ricarica con porta di ricarica rapida CC da 5 % auf 80 % SoC (State of Charge / stato di carica della batteria).

³⁾ Die Reichweite kann durch Fahrstil, Geschwindigkeit, Einsatz von Komfort- / Nebenverbrauchern, Aussentemperatur, Anzahl Mitfahrer / Zuladung, Auswahl des Fahrprofils, Bereifung (Winterreifen) und Topografie verringert werden.

L'autonomie peut être réduite du fait du style de conduite, de la vitesse, de l'utilisation de consommateurs de confort / auxiliaires, de la température extérieure, du nombre de passagers / de la charge, du choix du profil de conduite, des pneus (pneus d'hiver) et de la topographie.

L'autonomia può ridursi a seconda dello stile di guida, della velocità, dell'impiego di utenze comfort / ausiliari, della temperatura esterna, del numero di passeggeri / carico, del profilo di guida scelto, dei pneumatici (pneumatici invernali) e della topografia.

Abmessungen · Dimensions · Dimensioni

ID. Buzz Cargo

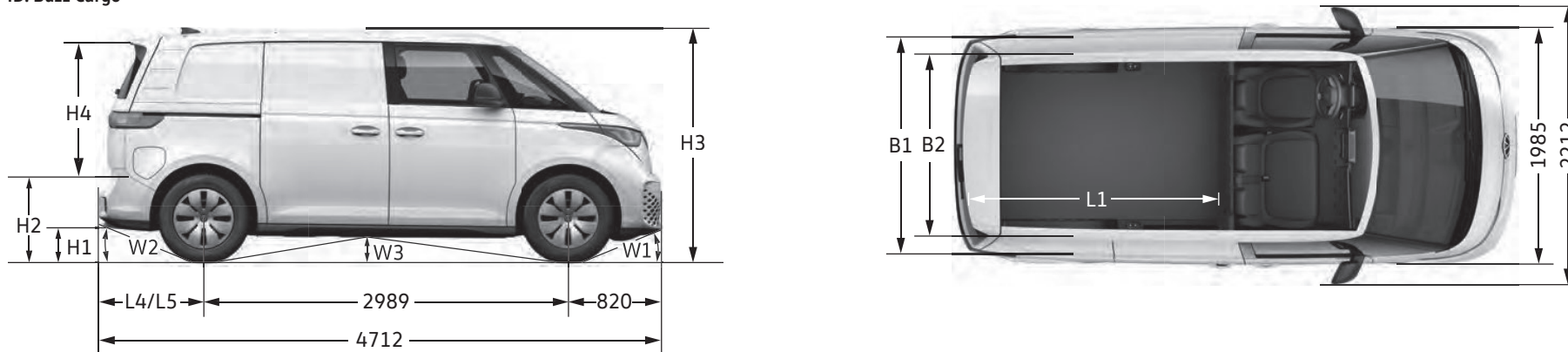

Abmessung		ID. Buzz Cargo Pure/Pro/4MOTION
B1/B2	Laderaumbreite, max./Breite zwischen den Radhäusern; Largeur du compartiment de chargement max./Largeur entre les passages de roues; Larghezza del vano di carico max./Larghezza tra i passaruote	(mm) 1732 / 1230
H1	Bodenfreiheit; Garde au sol; Altezza dal suolo	(mm) 159
H2	Ladekante über Standebene; Seuil de chargement au-dessus du plan de niveau; Altezza della soglia di carico	(mm) 623
H3	Fahrzeughöhe (abhängig von der Reifengröße und Toleranz); Hauteur du véhicule (dépendant de la taille des pneus et des tolérances); Altezza del veicolo (dipende dalle dimensioni degli pneumatici e dalla tolleranza)	(mm) 1932 - 1953
H4	Ladehöhe; Hauteur de chargement; Altezza di carico	(mm) 1257
L1	Laderaumbodenlänge, mit Heckklappe / mit Flügeltüren; Longueur du plancher de chargement, avec hayon / avec battants; Lunghezza del fondo del vano di carico, con portellone posteriore / con porte a battenti	(mm) 2208 / 2232
L4/L5	Überhang/Überhang mit Anhängervorrichtung; Porte-à-faux/Porte-à-faux avec attelage pour remorque; Attacco/Attacco con gancio da traino	(mm) 903 / 1028
W1/W2	Überhangwinkel, vorn/hinten (bei Volllast); Angle d'attaque, avant/arrière (en pleine charge); Angolo dell'attacco, anteriore/posteriore (a pieno carico)	(°) 16,7 / 17,9
W3	Rampenwinkel; Angle de rampe; Angolo di rampa	(°) 12,0
	Fahrzeuginnenlänge mit Anhängervorrichtung (abnehmbar); Longueur du véhicule avec attelage (amovible); Lunghezza del veicolo con gancio (amovibile)	(mm) 4837
	Laderaumfläche; Surface de compartiment de chargement; Superficie del vano di carico	(m ²) 3,2
	Laderaumvolumen, 1. Sitzreihe mit Trennwand; Volume du compartiment de chargement, 1 ^{re} rangée de sièges avec paroi de séparation; Volume del vano di carico, 1 fila di sedili con parete divisoria	(m ³) 3,9
	Seitliche Schiebetüren, Breite (Laderaumfläche) x Höhe; Portes latérales coulissantes, largeur (surface de compartiment de chargement) x hauteur; Porta scorrevole laterale, larghezza (superficie del vano di carico) x altezza	(mm) 756 x 1092
	Heckklappe Breite x Höhe; Hayon largeur x hauteur; Portellone posteriore larghezza x altezza	(mm) 1311 x 1122
	Wendekreis; Rayon de braquage; Diametro di sterzata	(m) 11,09

Alle Massangaben sind auf Basis der Serienfahrzeuge ermittelt. Aufgrund von Fertigungstoleranzen / Reifengrößen / Art des Fahrwerks können die tatsächlichen Masse geringfügig von den hier angegebenen Werten abweichen. Die Gradangaben für Überhangwinkel vorn und hinten sowie für den Rampenwinkel beziehen sich jeweils auf den beladenen Zustand des Fahrzeugs unter Beachtung des zulässigen Gesamtgewichts. Die Fahrzeugillustrationen sind nicht massstabgerecht. Toutes les dimensions sont déterminées sur la base des véhicules de série. En raison des tolérances de fabrication / de la taille des pneus / du type de train roulant, les dimensions réelles peuvent différer légèrement de celles mentionnées ici. Les degrés indiqués pour l'angle d'attaque à l'avant et à l'arrière ou pour l'angle de rampe se réfèrent à l'état de charge du véhicule en tenant compte du poids total autorisé. Les illustrations des véhicules ne sont pas à l'échelle. Tutte le dimensioni sono desunte in base ai veicoli di serie. A causa di tolleranze di lavorazione / dimensioni dei pneumatici / tipo di telaio, le dimensioni effettive possono variare leggermente dai valori qui indicati. Le indicazioni di grado per l'angolo di attacco anteriore e posteriore nonché per l'angolo di rampa si riferiscono al veicolo carico in osservanza del peso massimo ammissibile. Le illustrazioni del veicolo non sono in scala.

Garantie VanCare

Unser Rundumservice für laufenden Erfolg.

Wer mobil bleiben will, kann sich keinen Stillstand leisten. Das umfassende Dienstleistungspaket VanCare wird diesem Anspruch vollauf gerecht. Denn die Synthese aus erstklassigen Fahrzeugen und zuverlässigem Service heisst individuelle Mobilität – und die wollen wir Ihnen gewährleisten.

Zusammen mit unseren Servicepartnern in der ganzen Schweiz und der AMAG Leasing AG kümmern wir uns um Reparatur, Wartung und Leasingangebote bis hin zu gewünschten Gebrauchtwagensicherheiten und Volkswagen Nutzfahrzeuge Anschlussgarantien.

Informieren Sie sich bei Ihrem Partner für Volkswagen Nutzfahrzeuge über die gewünschten VanCare Dienstleistungen.

Bei jedem Neuwagen von Volkswagen Nutzfahrzeuge mit dabei.

- **Neuwagen-Garantie:** 2 Jahre ohne Kilometerbegrenzung
- **Anschlussgarantie:** 1 Jahr bis max. 100'000 km
- **HV-Batterie:** 8 Jahre oder 160'000 km (mindestens 70% der Netto-Kapazität)
- **Garantie gegen Karosserie-Durchrostung:** 12 Jahre
- **Garantie gegen Lackmängel:** 3 Jahre
- **Kostenlose Mobilitätsversicherung:** ein Autoleben lang
- **Niedrige Servicekosten:** LongLife-Betrieb
- **Service:** nach Service-Intervall-Anzeige

Die Anschlussgarantie von Volkswagen Nutzfahrzeuge.



Mit unserer Anschlussgarantie bleiben Sie jetzt noch länger auf der sicheren Seite. Denn mit ihr profitieren Sie vom langfristigen Qualitätserhalt Ihres Fahrzeugs. Damit Ihr Volkswagen Nutzfahrzeug auch in Zukunft arbeitet und arbeitet und arbeitet.

Schliessen Sie dazu die Anschlussgarantie für bis zu drei zusätzliche Jahre und 250'000 km ab. Diese schützt Sie vor unerwarteten Reparaturkosten und hilft, den maximalen Wert Ihres Fahrzeuges zu erhalten.

ID. Mobilitätsgarantie

Bei jedem ID. Modell erhalten Sie ab 1. Inverkehrsetzung drei Jahre kostenlose Mobilitätsgarantie des Herstellers. Diese deckt die Hilfe rund um die Uhr bei einem Mobilitätsausfall wie Panne, Unfall, Vandalismus, Diebstahl oder Teildiebstahl.

Totalmobil! – die kostenlose Mobilitätsversicherung

Anschliessend an die ID. Mobilitätsgarantie sichern Sie sich die kostenlose Mobilitätsversicherung Totalmobil!, indem Sie die vom Hersteller/Importeur vorgeschriebenen Serviceintervalle einhalten. Die erforderlichen Servicearbeiten müssen durch einen autorisierten VW Nutzfahrzeuge Servicepartner in der Schweiz oder im Fürstentum Liechtenstein ausgeführt werden.

Volkswagen Versicherung.

Sorgenfrei Auto fahren. Ob Haftpflicht, Teilkasko, Kollisionskasko, Parkscha-den oder Unfallversicherung für Insassen – die Volkswagen Versicherung ist die Antwort, damit Sie bei Ihrer Mobilität auf Nummer sicher gehen.

Reifengarantie.



Beim Kauf Ihrer neuen Reifen beim Volkswagen Nutzfahrzeuge Servicepartner gibt es die Reifengarantie – kostenlos. Sie gilt für alle definierten Reifen von ausgewählten Reifenherstellern, 24 Monate lang ab Kaufdatum.

Garantie VanCare

Notre service intégral, pour une réussite continue.

Qui veut rester mobile ne peut se permettre aucun temps d'immobilisation. VanCare, notre paquet intégral de prestations, est tout à fait à la hauteur de cette ambition d'excellence. En mariant des véhicules de première classe à un service après-vente des plus fiables, nous donnons naissance à une mobilité à la carte dont nous souhaitons vous faire profiter.

En collaboration avec nos partenaires de service après-vente de toute la Suisse et la société AMAG Leasing AG nous nous chargeons des réparations, de la maintenance et des offres de leasing, mais aussi des assurances occasions souhaitées et de la prolongation de garantie Volkswagen Véhicules Utilitaires.

Demandez des informations à votre partenaire Volkswagen Véhicules Utilitaires sur les prestations VanCare qui vous intéressent.

Inclus sur chaque Volkswagen Véhicules Utilitaires neuf.

- **Garantie véhicule neuf:** 2 ans sans limite de kilométrage
- **Prolongation de garantie:** 1 an, jusqu'à 100'000 km max.
- **Batterie HT:** 8 ans ou 160'000 km (au moins 70% de la capacité nette)
- **Garantie contre la corrosion perforante de la carrosserie:** 12 ans
- **Garantie contre les défauts de peinture:** 3 ans
- **L'assurance mobilité gratuite:** toute la durée de vie du véhicule
- **Frais de révision réduits:** service LongLife
- **Révision:** selon l'affichage d'intervalle des services

La prolongation de garantie de Volkswagen Véhicules Utilitaires



Avec notre prolongation de garantie, vous êtes désormais certain d'opter pour la sécurité maximale encore plus long-temps. Avec elle, vous bénéficiez du maintien à long terme de la qualité de votre véhicule. Ainsi, à l'avenir, votre véhicule utilitaire Volkswagen travaillera, travaillera et travaillera.

Pour cela, souscrivez à la prolongation de garantie allant jusqu'à 3 ans supplémentaires et 250'000 km. Elle vous préserve de frais de réparation imprévus et vous aide à conserver la valeur maximale de votre véhicule.

Garantie de mobilité ID.

Pour chaque modèle ID., vous bénéficiez de trois ans de garantie de mobilité gratuite du constructeur à partir de la 1^{re} mise en circulation. Elle couvre l'assistance 24 heures sur 24 en cas d'immobilisation, due à une panne, un accident, un vandalisme, un vol ou un vol partiel.

Totalmobil! – l'assurance mobilité gratuite

Après la garantie de mobilité ID., vous bénéficiez de l'assurance mobilité gratuite Totalmobil! en respectant les intervalles prescrits par le constructeur/l'importateur. Les travaux d'entretien nécessaires doivent être exécutés par un prestataire de service Volkswagen Véhicules Utilitaires agréé en Suisse ou dans la Principauté du Liechtenstein.

Assurances Volkswagen.

Rouler en toute sérénité, soit avec l'assurance responsabilité civile, casco partielle, casco collision, dommages aux voitures parkées ou assurance accidents des occupants – l'assurance Volkswagen est la réponse appropriée pour que vous puissiez jouer la carte de la sécurité pendant vos déplacements.

Garantie pneus.



Lorsque vous achetez vos pneus neufs chez le partenaire de service Volkswagen Véhicules Utilitaires, vous bénéficiez gratuitement d'une garantie sur les pneus. Elle s'applique à tous les pneus définis auprès de fabricants de pneus sélectionnés pendant 24 mois à compter de la date d'achat.

Garanzia VanCare

Il nostro servizio globale per un continuo successo.

Chi vuole essere dinamico, non può permettersi di fermarsi. Il pacchetto globale di servizi VanCare rafforza ulteriormente quest'eccezionale reputazione. Infatti, la combinazione di veicoli di primissimo livello e servizio affidabile offre la possibilità di avere una mobilità secondo le vostre esigenze - e noi vogliamo garantirvela.

In collaborazione con i nostri partner in tutta la Svizzera e con AMAG Leasing AG ci occupiamo di riparazioni, manutenzione e vi offriamo proposte di leasing, coperture assicurative sui veicoli usati e la garanzia aggiuntiva Volkswagen Veicoli Commerciali.

Informatevi presso il vostro partner Volkswagen Veicoli Commerciali sui servizi VanCare.

Prestazioni comprese in ogni veicolo nuovo Volkswagen Veicoli Commerciali.

- **Garanzia per veicoli nuovi:** 2 anni senza limitazione di chilometraggio
- **Estensione della garanzia:** 1 anno fino a max. 100'000 km
- **Batteria ad alto voltaggio:** 8 anni o 160'000 km (almeno 70% della capacità netta)
- **Garanzia contro la corrosione passante della carrozzeria:** 12 anni
- **Garanzia per difetti della vernice:** 3 anni
- **Assicurazione di mobilità gratuita:** durante tutta la durata di vita della vettura
- **Costi di servizio contenuti:** servizio LongLife
- **Servizi:** in base all'indicazione per gli intervalli di servizio

L'estensione di garanzia di Volkswagen Veicoli Commerciali.



Ora con la nostra estensione di garanzia andrà ancora più sul sicuro. Poiché con essa beneficerà della preservazione a lungo termine della qualità del suo veicolo. Affinché il suo veicolo commerciale Volkswagen possa continuare anche in futuro a lavorare, lavorare e lavorare.

Stipuli a tal fine l'estensione di garanzia per un massimo di tre anni aggiuntivi e fino a massimo 250'000 km. La tutelerà dalle spese di riparazioni impreviste e l'aiuterà a preservare a lungo il valore massimo del suo veicolo.

Garanzia di mobilità ID.

Per ogni modello ID. ricevete, a partire dalla prima immatricolazione, tre anni di garanzia di mobilità gratuita del produttore. Questa include soccorso 24 ore su 24 in caso di auto in panne, incidente, vandalismo, furto completo o parziale.

Totalmobil! - l'assicurazione di mobilità gratuita

Dopo la garanzia di mobilità ID., assicuratevi l'assicurazione di mobilità gratuita Totalmobil!, rispettando gli intervalli di servizio prescritti dal produttore/dall'importatore. Gli interventi di servizio necessari devono essere eseguiti da un partner di servizio Volkswagen Veicoli Commerciali autorizzato in Svizzera oppure nel Principato del Liechtenstein.

Volkswagen Assicurazione.

Guidare senza preoccupazioni. Non importa se responsabilità civile, casco parziale, casco collisione, danni di parcheggio oppure assicurazione infortuni degli occupanti - la Volkswagen Assicurazione è la risposta per andare sul sicuro per quanto riguarda la vostra mobilità.

Garanzia Pneumatici.



All'acquisto dei vostri nuovi pneumatici presso un partner di servizio Volkswagen Veicoli Commerciali riceverete gratuitamente la Garanzia Pneumatici. Il periodo di garanzia è di 24 mesi dalla data d'acquisto e copre tutti gli pneumatici specificati dei produttori selezionati.

ID. Buzz Cargo

© AMAG Import AG

01.01.2025

www.volkswagen-nutzfahrzeuge.ch

Der Hersteller behält sich das Recht vor, jederzeit und ohne Ankündigung Konstruktion, Daten, Ausrüstung und Preise zu ändern.

Preise für Zubehör sind nur gültig, wenn die Bestellung mit dem Fahrzeug erfolgt.

Lieferungsmöglichkeiten jederzeit vorbehalten.

Diese Preisliste ersetzt alle bisherigen und ist gültig ab 01.01.2025 für Modelljahrgang 2025 bis auf Widerruf.

Le fabricant se réserve le droit de modifier en tout temps et sans préavis la construction, les données techniques, l'équipement et les prix.

Les prix pour les accessoires sont valables seulement, si la commande est passée en même temps que celle de la voiture.

Possibilités de livraison réservées.

Cette liste de prix annule tous les précédents et est valable à partir du 01.01.2025 pour les modèles de l'année 2025 jusqu'à nouvel ordre.

Il fabbricante si riserva il diritto di modificare in qualsiasi momento e senza preavviso costruzione, dati, equipaggiamento e prezzi.

I prezzi per gli accessori sono validi solo se la loro ordinazione è fatta contemporaneamente con quella della vettura.

Salvo impossibilità di fornitura.

Questo listino annulla tutti i precedenti, ed è valevole dal 01.01.2025 per il modello 2025 fino a nuovo ordine.