

# C-Klasse Cabriolet



Mercedes-Benz





# Never stop improving.

Nur die Besten ihrer Art haben diesen Antrieb: jeden Tag noch besser zu werden. Er steht der C-Klasse ins Gesicht geschrieben. Hochmoderne MULTIBEAM LED Scheinwerfer und das kraftvoll-sportliche Design der AMG Line wollen nur eins: immer weiter.



# Für alle, die keine Grenzen kennen.

Das C-Klasse Cabriolet verlängert die Cabriosaison auf das ganze Jahr. Mit einem einzigartigen Offenfahrkomfort, bestehend aus den Optionen Kopfraumheizung AIRSCARF, Windschott AIRCAP und Sonnenlicht reflektierendem Leder. Und wenn es tatsächlich mal regnen sollte, bewundern Sie die Schönheit der Natur einfach im Interieur: mit den Zierelementen Holz Eiche anthrazit offenporig und Holz Walnuss braun offenporig.





Innovationskraft aus tiefstem Innern.





Das Lenkrad mit Touch Control Buttons, die komplett digitalen Instrumente und Displays inklusive neuester Infotainment-Generation und die Spracheingabe ermöglichen eine hochmoderne Bedienung. Das volldigitale Instrumentendisplay mit den Anzeigestilen «Klassisch», «Progressiv» und «Sportlich» lässt Sie darüber entscheiden, welche Informationen Ihnen wichtig sind und auf welche Art sie angezeigt werden.



## EQ Boost. Die Kraft der Zukunft.

EQ Boost bedeutet rasante Beschleunigung und lautloses Gleiten im Segelmodus bei reduziertem Kraftstoffverbrauch. Dafür wird ein Benzinmotor per integriertem Startergenerator intelligent elektrifiziert.









## 64 Farben. Ein einzigartiges Ambiente.

Für jede Stimmung, für jede Tages- und Nachtzeit. Für jeden Anlass und jedes Mal anders: Die Ambientebeleuchtung verwandelt den Innenraum des C-Klasse Cabriolets in eine faszinierende Lounge. 64 Farben können dazu einzeln angewählt werden.



## Mercedes-Benz Intelligent Drive.\*

Ob zur Rushhour, auf langen Nachtfahrten oder auf unbekanntesten Strecken. Ihr Mercedes-Benz C-Klasse Cabriolet entlastet Sie gerade in stressigen Situationen spürbar. Dahinter steht ein Konzept, das jede Fahrt in einem Mercedes-Benz sicher und einzigartig macht: Mercedes-Benz Intelligent Drive. Denn die Zeit, die Sie hinter dem Steuer verbringen, ist Ihre Zeit. Zeit für Entspannung. Zeit, um Energie zu tanken. Damit Sie Ihr Ziel vor allem sicher, aber immer auch entspannter erreichen.

---

### LEISTUNGSFÖRDERNDER KOMFORT UND VORBILDICHE SICHERHEIT\*

**Fahrerassistenz-Paket:** Damit Sie sicher ankommen. Das Fahrerassistenz-Paket macht das Auto zum denkenden Partner und bündelt modernste Sicherheits- und Assistenzsysteme. Diese überwachen das Umfeld, können Gefahren erkennen und dann im Notfall warnen und autonom bremsen. Lassen Sie sich auch beim Fahren in monotonen Situationen wie Kolonnen oder Stau unterstützen.

Das **PRE-SAFE® System** nutzt für Sie die Zeit vor einem drohenden Unfall. Eine Vielzahl von Massnahmen kann dabei auftretende Belastungen reduzieren. Das innovative PRE-SAFE® Sound erzeugt ein Rauschen aus den Lautsprechern und kann einen natürlichen Schutzreflex auslösen. Damit wird das Innenohr durch eine Dämpfung des Unfallgeräuschs geschont.

**Park-Paket mit 360°-Kamera:** Vier im Fahrzeug integrierte vernetzte Kameras ermöglichen einen virtuellen Rundumblick für bestmögliche Sicht bei unterschiedlichen Park- und Rangiermanövern.

Für Ihre perfekte Sicht: Die adaptiven **MULTIBEAM LED** Scheinwerfer reagieren mit einzeln steuerbaren LEDs auf die Verkehrssituation. Das Teilfernlicht spart andere Verkehrsteilnehmer aus, ohne diese zu blenden. Das ULTRA RANGE Fernlicht erhöht die Reichweite auf das zulässige Maximum. Auch Abbiege- und Kurvenlicht leuchten das Sichtfeld optimal aus.

---

\* Unsere Fahrerassistenz- und Sicherheitssysteme sind Hilfsmittel und entbinden Sie nicht von Ihrer Verantwortung als Fahrer. Beachten Sie die Hinweise in der Betriebsanleitung und die dort beschriebenen Systemgrenzen.





## Smartphone-Integration.

Die Smartphone-Integration verschmilzt das Mobiltelefon via Apple® CarPlay® und Android Auto® mit dem Media-System. Damit haben Sie komfortabel Zugriff auf die wichtigsten Anwendungen Ihres Smartphones. Auch Apps von Drittanbietern wie etwa Spotify können Sie schnell und einfach benutzen.



### IHR ZUGANG IN DIE DIGITALE WELT VON MERCEDES-BENZ

Mit **Mercedes me connect** gehen Sie, Ihr Smartphone und Ihr Mercedes-Benz eine faszinierende Verbindung ein. Ob unterwegs oder von zu Hause: Mit Mercedes me connect können Sie im Mercedes me Portal oder in der Mercedes me App wichtige Fahrzeugdaten, wie Kilometerstand, Reifendruck und Tankfüllung, einfach online nachschauen. Telediagnose, Unfall-, Wartungs- und Pannenmanagement sowie das Mercedes-Benz Notrufsystem bieten Ihnen vernetzte Sicherheit.

Das **volldigitale Instrumentendisplay** mit den Anzeigestilen «Klassisch», «Progressiv» und «Sportlich» lässt Sie darüber entscheiden, welche Informationen Ihnen wichtig sind und auf welche Art sie angezeigt werden. Das 31,2 cm (12,3") grosse Display liefert ein gestochen scharfes Bild, das sich unter allen Lichtverhältnissen sehr gut ablesen lässt.

Das **hochauflösende Media-Display** mit 10,25" Bildschirmdiagonale lässt den Innenraum Ihres Fahrzeugs besonders hochwertig wirken. Dank der höheren Auflösung von 1.920 x 720 Pixel genießen Sie eine brillante Bildqualität mit gestochen scharfer Darstellung sämtlicher Infotainment-Inhalte.

**Kabelloses Ladesystem für mobile Endgeräte:** Aus Fahrtzeit wird Ladezeit – Ihr Smartphone ist mit nur einer Handbewegung an seinem festen Platz in der Spontanablage und wird dort kabellos geladen. Unabhängig von Modell und Marke laden sich kompatible Smartphones kabellos auf.



## Stoff-Akustikverdeck.

Mit dem vollautomatischen Stoff-Akustikverdeck fühlen Sie sich in Ihrem Cabriolet ebenso gut aufgehoben wie unter einem festen Dach. Das spezielle Akustikvlies schirmt Fahr- und Umweltgeräusche wirkungsvoll ab und minimiert die Geräuschkulisse im Innenraum. Für ein angenehm ruhiges Reiseambiente – auch bei hoher Geschwindigkeit.



## Ambientebeleuchtung.

Inszenieren Sie das Interieur ganz nach Ihrer persönlichen Vorliebe oder aktuellen Stimmung. Die Ambientebeleuchtung lässt Ihnen mit insgesamt 64 Farben beinahe unbegrenzte Möglichkeiten zur Lichtinszenierung und hat für jede Situation die passende Farbe im Programm.



## Cabriolet Komfort-Paket.

Verlängern Sie die Cabrio-Saison auf das ganze Jahr: Genießen Sie jederzeit optimalen Komfort beim Offenfahren und erleben Sie die Jahreszeiten. Mit der Kopfraumheizung AIRSCARF, dem Windschottsystem AIRCAP und der teilautomatischen Restkofferraumabtrennung bündelt das Paket intelligente Ausstattungen, die sich perfekt ergänzen und rundum verwöhnen.

## Windschott.

Schützen Sie sich und Ihre Beifahrer vor kühler Zugluft – mit dem Windschott können Sie auch bei höheren Geschwindigkeiten und kühleren Temperaturen offen fahren. In kürzester Zeit ist das Netz oberhalb der Fondsitze montiert und kann jederzeit wieder entfernt werden.

## Die Serienausstattung.

Das Exterieur überzeugt bereits serienmässig mit kräftigen Stilelementen wie dem Diamantgrill mit einzelner Lamelle oder den modernen LED High Performance-Scheinwerfern. Das tiefergelegte Fahrwerk bietet die perfekte Balance aus Dynamik, Komfort und Sicherheit. Der hochwertig gestaltete Innenraum verkörpert mit seiner Formensprache und Materialauswahl bereits serienmässig sportlichen Lifestyle. Ein besonderes Highlight sind die Sitze in Integraloptik: Sie bieten eine komfortable tiefe Sitzposition und perfekten Seitenhalt – und somit Fahrspass pur.



## Die AMG Line.

Das ausdrucksstarke Styling der AMG Line verleiht dem Exterieur der C-Klasse eine sportlich-exklusive Note. Damit setzen Sie ein klares Statement für kraftvolles Design. Die technischen Besonderheiten bieten Ihnen zudem fühlbar mehr Fahrspass, denn das agil abgestimmte Sportfahrwerk mit Sport-Direktlenkung sorgt für ein betont dynamisches Handling. Die AMG Line Interieur verleiht Ihrem Fahrzeug sicht- und fühlbar mehr Sportlichkeit.





## Das Night-Paket.

Mehr Charakter – expressiver Style. Das Night-Paket setzt in Verbindung mit der AMG Line markante Akzente durch exklusive schwarze Design-Elemente. Diese betonen den sportiven Charakter und die athletische Formsprache Ihres Fahrzeugs. Ideal für Individualisten, die ein ausdrucksvolles Design zu schätzen wissen.



## designo.

designo ist das Individualisierungs-Angebot für exklusive Lackierungen und hochwertige Interieurausstattungen. Ausgewählte Materialien und handwerkliches Können vervollkommen das Design Ihres Mercedes-Benz und sorgen für sinnliche Erlebnisse der ganz besonderen Art. Sie erhalten ein Automobil von besonderem Wert – gefertigt nach Ihren Vorstellungen und Wünschen.



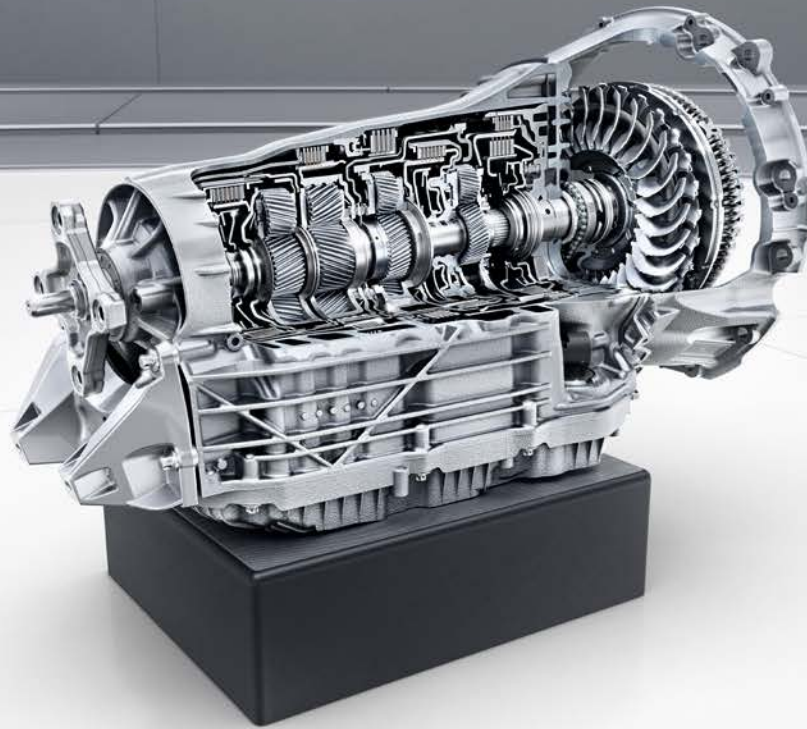

## Automatikgetriebe 9G-TRONIC.

Überlassen Sie Ihrem Fahrzeug die Schaltarbeit: Die Gangwechsel des Automatikgetriebes 9G-TRONIC spüren Sie kaum. Neun Gänge ermöglichen niedrige Drehzahlen, das senkt Ihren Kraftstoffverbrauch und sorgt für ein angenehmeres Geräuschniveau. Wenn Sie per DYNAMIC SELECT die Fahrprogramme Comfort und ECO auswählen, schaltet die 9G-TRONIC für Sie sanft und effizient durch die neun Fahrstufen und bietet dadurch einen optimalen Fahrkomfort. Zusätzlich ist das Getriebe auch ein echter Sportler: Auf Knopfdruck erleben Sie sportlich-schnelle Gangwechsel und fahren trotzdem häufig im optimalen Drehzahlbereich. So geniessen Sie im Sport-Modus noch mehr Fahrspass durch entsprechend bessere Fahrleistungen.

### **BESTANDTEILE**

---

9-Gang-Wandlergetriebe

---

DIRECT SELECT Wählhebel

---

DIRECT SELECT Lenkradschalt paddles

---

DYNAMIC Select

---



## Allradantrieb 4MATIC.

Ob Stadtverkehr, Landstrasse oder Autobahn: Mit dem permanenten Allradantrieb von Mercedes-Benz sind Sie mit einem sicheren Gefühl unterwegs. Das System sorgt für eine bessere Traktion beim Anfahren und Beschleunigen, besonders auf schlechtem Strassenbelag. Basis hierfür ist das perfekte Zusammenspiel der

4MATIC mit den elektronischen Brems-, Regel- und Traktionssystemen ABS, ESP® und 4ETS. Das Allrad-System ist immer aktiv und benötigt keine Reaktionszeit, um einzugreifen. Insbesondere auf nassen, verschneiten oder vereisten Strassen ist die verbesserte Fahr- und Spurstabilität spürbar.

# Keine Kompromisse.

Jeder Mercedes-AMG ist ein eigenständiges Meisterwerk mit einem unverkennbaren Charakter. Was unsere Performance Fahrzeuge und Sportwagen eint, ist ihr unbändiger Sportsgeist. Ihre Leidenschaft für die höchste Performance. Sie entsteht dort, wo Ingenieurskunst auf eine ganz besondere Haltung trifft: den Spirit von AMG. Wir glauben daran, dass man Grenzen immer wieder herausfordern muss, um neue Ziele zu erreichen. Wir akzeptieren nichts als gegeben. Denn Grenzen werden von Menschen geschaffen und sie sind es auch, die sie überwinden können. Mit diesem Charakter schaffen wir herausragende Performance für den Motorsport – und die Strasse.

Willkommen in der Welt von AMG.

[www.mercedes-amg.com](http://www.mercedes-amg.com)



**AMG**



# Technische Daten – Benzin.

	C 180	C 200	C 200 4MATIC	C 300	C 300 4MATIC	C 400 4MATIC	AMG C 43 4MATIC	AMG C 63	AMG C 63 S
<b>MOTOR</b>									
Zylinderanordnung	R4	R4	R4	R4	R4	V6	V6	V8	V8
Zylinderzahl	4	4	4	4	4	6	6	8	8
Hubraum (cm³)	1497	1497	1497	1991	1991	2996	2996	3982	3982
Maximale Nennleistung (kW [PS] DIN)	115 [156]/5300–6100	135 [184]/5800–6100	135 [184]/5800–6100	190 [258]/5800–6100	190 [258]/5800–6100	245 [333]/5250–6000	287 [390]/6100	350 [476]/5500–6250	375 [510]/5500–6250
Maximale Nennleistung [elektrische Spitzenleistung] (kW [PS] DIN)		10 [14]	10 [14]	10 [14]	10 [14]				
Maximales Drehmoment (Nm bei 1/min; Verbrennungsmotor)	250/1500–4000	280/3000–4000	280/3000–4000	370/1800–4000	370/1800–4000	480/1600–4000	520/2500–5000	650/1750–4500	700/2000–4500
Tankinhalt (l)	66/7	66/7	66/7	66/7	66/7	66/7	66/7	66/10	66/10
<b>GETRIEBE</b>									
	9G-TRONIC	9G-TRONIC	9G-TRONIC	9G-TRONIC	9G-TRONIC	9G-TRONIC	AMG SPEEDSHIFT TCT 9G	AMG SPEEDSHIFT MCT 9G	AMG SPEEDSHIFT MCT 9G
<b>FAHRLEISTUNG</b>									
Höchstgeschwindigkeit (km/h)	220	235	230	250	250	250	250	250	280
Beschleunigung 0–100 km/h (s)	9,5	8,5	8,8	6,3	6,3	5,2	4,8	4,2	4,1
<b>VERBRAUCH UND EMISSIONSAUSSTOSS</b>									
Kombinierter Verbrauch (l/100 km)	8,2	8,1	8,3	8,3	8,6	9,6	10,5	11,3	11,4
Benzinäquivalent									
CO <sub>2</sub> -Ausstoss (g/km) gemäss 715/2007/EWG	186	184	187	189	196	219	239	258	259
CO <sub>2</sub> -Ausstoss aus der Treibstoff- und/oder der Strombereitstellung (g/km)	41	41	42	42	44	49	53	57	58
Elektr. Energieverbrauch (kWh/100 km)									
Energieeffizienz-Kategorie	E	E	F	F	F	F	G	G	G
<b>MASSE/BELADUNG (KG)</b>									
Leergewicht gemäss Verordnung (EG) 1230/2012	1690–1911	1705–1915	1765–1950	1765–1947	1835–2017	1825–2003	1885–1982	1925–1993	1940–2008
Zulässiges Gesamtgewicht	2155	2160	2220	2230	2300	2290	2315	2275–2295	2280–2300
Maximale Dachlast (kg)	-	-	-	-	-	-	-	-	-
Anhängelast gebremst/ungebremst	1800/750	1800/750	1800/750	1800/750	1800/750	1800/750	1800/750	-	-

Der Treibstoff-/Stromnormverbrauch wird nach der Messmethode 715/2007/EWG in der gegenwärtig gültigen Fassung ermittelt. Die angegebenen Werte zu Energieverbrauch und CO<sub>2</sub>-Emissionen sind Schweizer Werte, diese richten sich nach der Typengenehmigung. Es handelt sich dabei um Werte, die im WLTP-Messzyklus ermittelt wurden. Je nach Fahrweise, Strassen- und Verkehrsverhältnissen, Umwelteinflüssen und Fahrzeugzustand können sich in der Praxis Verbrauchswerte ergeben, die von den angegebenen Werten abweichen. Die Angaben beziehen sich nicht auf ein einzelnes Fahrzeug und sind nicht Bestandteil des Angebots, sondern dienen allein Vergleichszwecken zwischen verschiedenen Fahrzeugtypen. Um einen Vergleich der Energieverbräuche unterschiedlicher Antriebsformen (Benzin, Diesel, Gas, Strom usw.) zu ermöglichen, werden diese zusätzlich als sogenannte Benzinäquivalente (Masseinheit für Energie) angegeben. CO<sub>2</sub> ist das für die Erderwärmung hauptverantwortliche Treibhausgas; die mittlere CO<sub>2</sub>-Emission aller (markenübergreifend) angebotenen Fahrzeugtypen beträgt 149 g/km für das Jahr 2022; der Zielwert liegt bei 118 g/km.

# Technische Daten – Diesel.

	C 220 d	C 220 d 4MATIC	C 300 d
<b>MOTOR</b>			
Zylinderanordnung	R4	R4	R4
Zylinderzahl	4	4	4
Hubraum (cm <sup>3</sup> )	1950	1950	1950
Maximale Nennleistung (kW [PS] DIN)	143 [194]/3800	143 [194]/3800	180 [245]/4200
Maximale Nennleistung [elektrische Spitzenleistung] (kW [PS] DIN)			
Maximales Drehmoment (Nm bei 1/min; Verbrennungsmotor)	400/1600–2800	400/1600–2800	500/1600–2400
Tankinhalt (l)	66/7	66/7	66/7
<b>GETRIEBE</b>			
	9G-TRONIC	9G-TRONIC	9G-TRONIC
<b>FAHRLEISTUNG</b>			
Höchstgeschwindigkeit (km/h)	233	228	250
Beschleunigung 0–100 km/h (s)	7,5	7,8	6,3
<b>VERBRAUCH UND EMISSIONSAUSSTOSS</b>			
Kombinierter Verbrauch (l/100 km)	5,9	6,3	6,5
Benzinäquivalent	6,7	7,2	7,4
CO <sub>2</sub> -Ausstoss (g/km) gemäss 715/2007/EWG	156	165	170
CO <sub>2</sub> -Ausstoss aus der Treibstoff- und/oder der Strombereitstellung (g/km)	29	30	31
Elektr. Energieverbrauch (kWh/100 km)			
Energieeffizienz-Kategorie	C	D	D
<b>MASSE/BELADUNG (KG)</b>			
Leergewicht gemäss Verordnung (EG) 1230/2012	1785–2011	1840–2033	1820–2032
Zulässiges Gesamtgewicht	2250	2305	2285
Maximale Dachlast (kg)	-	-	-
Anhängelast gebremst/ungebremst	1800/750	1800/750	1800/750

Der Treibstoff-/Stromnormverbrauch wird nach der Messmethode 715/2007/EWG in der gegenwärtig gültigen Fassung ermittelt. Die angegebenen Werte zu Energieverbrauch und CO<sub>2</sub>-Emissionen sind Schweizer Werte, diese richten sich nach der Typengenehmigung. Es handelt sich dabei um Werte, die im WLTP-Messzyklus ermittelt wurden. Je nach Fahrweise, Strassen- und Verkehrsverhältnissen, Umwelteinflüssen und Fahrzeugzustand können sich in der Praxis Verbrauchswerte ergeben, die von den angegebenen Werten abweichen. Die Angaben beziehen sich nicht auf ein einzelnes Fahrzeug und sind nicht Bestandteil des Angebots, sondern dienen allein Vergleichszwecken zwischen verschiedenen Fahrzeugtypen. Um einen Vergleich der Energieverbräuche unterschiedlicher Antriebsformen (Benzin, Diesel, Gas, Strom usw.) zu ermöglichen, werden diese zusätzlich als sogenannte Benzinäquivalente (Masseinheit für Energie) angegeben. CO<sub>2</sub> ist das für die Erderwärmung hauptverantwortliche Treibhausgas; die mittlere CO<sub>2</sub>-Emission aller (markenübergreifend) angebotenen Fahrzeugtypen beträgt 149 g/km für das Jahr 2022; der Zielwert liegt bei 118 g/km.

# Abmessungen.

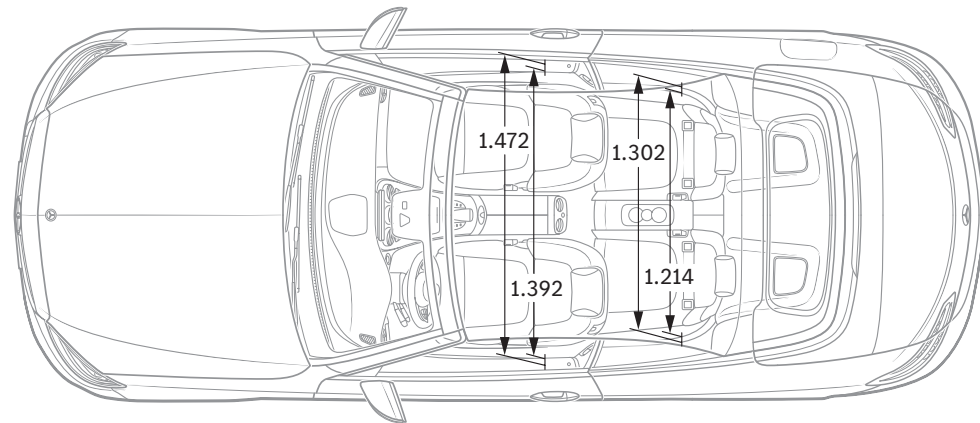
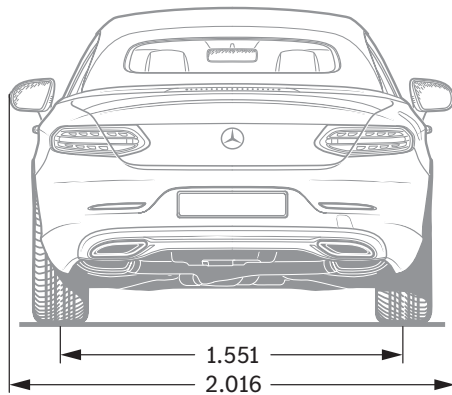
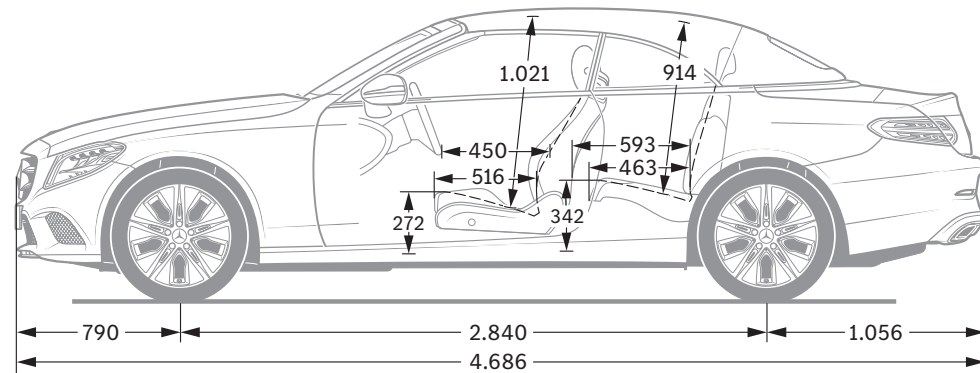
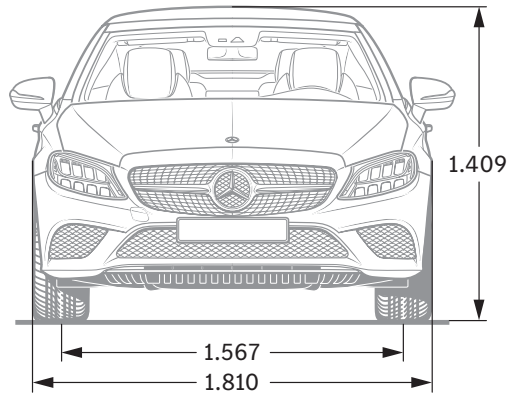

Alle Angaben in Millimetern. Die abgebildeten Masse sind Mittelwerte. Sie gelten für Fahrzeuge in Grundausstattung und in unbelastetem Zustand.





# SPORT - F O R - GOOD

Seit 20 Jahren glauben wir daran, dass Sport die Kraft hat, Menschen zu verbinden und auf einzigartige Weise zu motivieren. Millionen Kindern und Jugendlichen haben wir den dringend notwendigen Zugang zu unseren Förderprogrammen ermöglicht, damit sie ihr Leben positiv verändern können. Die Programme, die wir gemeinsam mit Laureus Sport for Good unterstützen, sind auf die Ziele für nachhaltige Entwicklung der Vereinten Nationen ausgerichtet und sind Teil einer spannenden, grossen, globalen Bewegung zur positiven Veränderung der Welt.

**Mit dem Kauf eines Mercedes-Benz unterstützen Sie die «Laureus Sport for Good»-Bewegung.**

**Zu den Angaben in dieser Publikation:** Nach Redaktionsschluss am 31.05.2021 können sich am Produkt Änderungen ergeben haben. Konstruktions- oder Formänderungen, Abweichungen im Farbton sowie Änderungen des Lieferumfangs seitens des Herstellers bleiben während der Lieferzeit vorbehalten, sofern die Änderungen oder Abweichungen unter Berücksichtigung der Interessen des Verkäufers für den Käufer zumutbar sind. Sofern der Verkäufer oder der Hersteller zur Bezeichnung der Bestellung oder des bestellten Kaufgegenstands Zeichen oder Nummern gebraucht, können allein hieraus keine Rechte abgeleitet werden.

Die Abbildungen können auch Zubehör und Sonderausstattungen enthalten, die nicht zum serienmässigen Lieferumfang gehören. Diese Publikation wird international eingesetzt. Aussagen über gesetzliche, rechtliche und steuerliche Vorschriften und Auswirkungen haben jedoch nur für die Bundesrepublik Deutschland zum Zeitpunkt des Redaktionsschlusses dieser Publikation Gültigkeit. Fragen Sie daher zum verbindlichen letzten Stand bitte Ihren Mercedes-Benz AG Vertriebspartner.

**[www.mercedes-benz.ch](http://www.mercedes-benz.ch)**