

EQA



MERCEDES-EQ



Athletisch. Elektrisch. Der neue EQA.

Der EQA gestaltet urbanen Lebensraum neu: vollelektrisch, lokal emissionsfrei und nahezu lautlos. Mitreissend dynamisch und mit komfortablen Ladediensten holt der kompakte Elektro-SUV auch weiter entfernte Ziele in Reichweite – und kommt entspannt in der elektromobilen Gegenwart an. Steigen Sie ein: in den neuen EQA und die vollelektrische Fahrzeugwelt von Mercedes-EQ.







Ausdruck eines neuen Lifestyles.

Auf den ersten Blick: ein echter Mercedes-EQ. Auf den zweiten: ein elektrisches Statement. Seine athletischen Linien unterstreichen selbstbewusst seinen unbändigen Vorwärtsdrang und verkörpern progressiven Luxus. Der Black-Panel-Kühlergrill und das markante LED-Leuchtenband weisen den Weg in eine neue Richtung und gestalten das Mercedes-EQ typische Erscheinungsbild. Die serienmässig integrierten LED High Performance-Scheinwerfer vorne signalisieren vor allem bei Nacht seine progressive Haltung.





Elektrisierende Ästhetik.

Verschiedene Designlinien verleihen dem Interieur eine einzigartige Atmosphäre und setzen individuelle Akzente: von dynamisch und klar bis emotional und edel. Farben, Formen und Materialien erschaffen ein futuristisches Ambiente. Das hinterleuchtete Zierelement zelebriert dabei den technologischen Fortschritt auf eine atmosphärische Art und Weise. Das Widescreen Cockpit setzt die neueste Technik markant in Szene.



The image shows the interior of a Mercedes EQ electric vehicle. The driver's side is visible, featuring a steering wheel and a digital instrument cluster. The dashboard is illuminated with a blue glow, and the ambient lighting is also blue. The car's interior is dark, and the overall atmosphere is futuristic and high-tech.

Intelligent vernetzt ans Ziel.

Die Remote- und Navigationsdienste machen elektrisches Fahren komfortabel und effizient. So haben Sie Ladestationen im Umkreis oder entlang einer Route sowie die aktuelle Reichweite immer im Blick. Die Navigation mit Electric Intelligence plant automatisch Ladestopps an verfügbaren und möglichst leistungsstarken Ladesäulen entlang der Strecke für Sie ein. Mit der Mercedes me App haben Sie auch ausserhalb des Fahrzeugs Zugriff auf Ladeeinstellungen und Vorklimatisierung.



Services für eine neue Mobilität.

Neue Services und Garantieleistungen für eine sorgenfreie Mobilität: Für die elektrischen Fahrzeuge von Mercedes-EQ wurden eigens neue Services konzipiert, durch die Sie sich um möglichst wenig kümmern müssen und die bereits ab Fahrzeugkauf verfügbar sind. Ein sorgenfreies Gefühl schaffen auch spezielle Garantien, beispielsweise das Batteriezertifikat mit Leistungsversprechen für bis zu acht Jahre beziehungsweise bis zu 160.000 gefahrene Kilometer für die Hochvoltbatterie – das Herzstück des EQA.





10:10



Sophie



Search

0 km/h

15.6 km

654

EQ

50

R
N
D
P
C

Navigation
Stuttgart



± 22°C

EQ



R
DIE NEUE

START
STOP



Wie für Sie gemacht: der EQA mit MBUX.

MBUX steht für Mercedes-Benz User Experience. Kurz gesagt: Alles dreht sich nur um Sie. Über das grosse Display mit Touchscreen können Sie alle Funktionen intuitiv bedienen – per Berührung, aber auch über Gesten oder Sprache mit «Hey Mercedes». Darüber hinaus ist das System lernfähig und stellt sich immer besser auf den Fahrer ein. Praktische Schnittstellen für die Telefonie und digitale Medien ermöglichen eine einfache Smartphone-Integration und runden die besondere Infotainment-Erfahrung ab.

A man in a patterned shirt is standing next to a Mercedes-Benz wallbox and a car. He is holding a charging cable. The wallbox is black with the Mercedes-Benz logo. The car is partially visible on the right side of the image. The background is a simple wall with a vertical line.

So einfach kann Laden sein.

Zuhause wird ein Ort, an dem Sie nicht nur Ihre eigenen Batterien wieder aufladen. Über die Mercedes-Benz Wallbox mit einer Ladeleistung von bis zu 11 kW laden Sie Ihren EQA bis zu dreimal schneller auf als an einer herkömmlichen Steckdose. So wird Laden bequem und einfach.



Energie to go.

Mit dem EQA und Mercedes me Charge erhalten Sie Zugang zu einem der grössten Ladenetze mit öffentlichen Ladestationen in Städten, an Einkaufszentren, Hotels oder Autobahnen. Wer es besonders eilig hat, kann einfach über Mercedes me Charge eine der zahlreichen IONITY Schnellladestationen nutzen und mit dem optionalen Premium-Service sogar vergünstigt laden. Die einmalige Anmeldung ermöglicht den Zugang zu den detaillierten Informationen über Ladesäulen inkl. Ladetarife und die automatisierte monatliche Abrechnung im ganzen Ladenetz.

The image shows the interior of a Mercedes-Benz EQA. In the foreground, the profile of a person's head and shoulder is visible, looking out the window. The background shows a bright, hazy sky and a blue horizon line. The car's interior features a black dashboard with a red ambient light strip. A gear shifter with 'M', '1', '2', and '3' markings is visible on the right side of the dashboard.

Vorbildlich sicher. Der neue EQA.

Die Fahrassistenzsysteme im EQA denken mit, haben das Verkehrsgeschehen im Blick und können nicht nur im Alltag entlasten, sondern in Gefahrensituationen auch wirkungsvoll unterstützen. Somit können Passagiere und andere Verkehrsteilnehmer effektiv geschützt werden – durch die Ausstiegswarnfunktion zum Beispiel auch dann, wenn Sie Ihr Ziel bereits erreicht haben.*

* Unsere Fahrerassistenz- und Sicherheitssysteme sind Hilfsmittel und entbinden Sie nicht von Ihrer Verantwortung als Fahrer. Beachten Sie die Hinweise in der Betriebsanleitung und die dort beschriebenen Systemgrenzen.





Erweiterte Serienausstattung.

Die erweiterte Serienausstattung erhöht den Komfort mit der Ausstattungslinie Progressive inklusive Lederlenkrad und Komfortsitzen, Rückfahrkamera und EASY-PACK Heckklappe. Dienste zu Konnektivität und Laden vereinfachen das Laden und die Abrechnung. Und das alles in Serie, ohne Aufpreis.

SERIENUMFANG

Ausstattungslinie Progressive

Rückfahrkamera

Ambientebeleuchtung

EASY-PACK Heckklappe

Adaptiver Fernlicht-Assistent

Geschwindigkeitslimit-Assistent*

Remote und Charging Services Plus

Laderaum-Paket

Advanced-Paket.

Mit dem Advanced-Paket heben Sie Ihren EQa aufs nächste Level. Zusätzlich zur erweiterten Serienausstattung werten zwei brillante 10,25"-Displays in Form eines Widescreen Cockpits den Innenraum auf. Weitere intelligente Assistenten erhöhen den Fahrkomfort spürbar.

HIGHLIGHTS ADVANCED-PAKET

Widescreen Cockpit, bestehend aus Media-Display und volldigitalem Instrumenten-Display mit jeweils 26 cm (10,25") Bildschirmdiagonale

Park-Paket mit Rückfahrkamera

Spiegel-Paket

Totwinkel-Assistent*



Advanced-Plus-Paket.

Zusätzlich zu den Extras des Advanced-Pakets bietet das Advanced-Plus-Paket ein weiteres Plus an Komfort. Darüber hinaus untermauert das hochwertige Soundsystem die Fahrt mit sattem Klang, während Ihr Smartphone kabellos aufgeladen wird.

HIGHLIGHTS ADVANCED-PLUS-PAKET

Klimatisierungsautomatik THERMOTRONIC

KEYLESS-GO Komfort-Paket

Advanced Soundsystem

Kabelloses Ladesystem für mobile Endgeräte

Widescreen Cockpit, bestehend aus Media-Display und volldigitalem Instrumenten-Display mit jeweils 26 cm (10,25") Bildschirmdiagonale

Park-Paket mit Rückfahrkamera

Premium-Paket.

Ausstattungen auf Topniveau bietet das Premium-Paket. Es ergänzt alle vorangegangenen Ausstattungspakete durch zusätzliche Highlights wie beispielsweise das Burmester® Surround-Soundsystem oder das Panorama-Schiebedach. Da bleibt kein Wunsch offen.

HIGHLIGHTS PREMIUM-PAKET

Panorama-Schiebedach

Park-Paket mit 360°-Kamera

Burmester® Surround-Soundsystem

Klimatisierungsautomatik THERMOTRONIC

KEYLESS-GO Komfort-Paket

Kabelloses Ladesystem für mobile Endgeräte

Widescreen Cockpit, bestehend aus Media-Display und volldigitalem Instrumenten-Display mit jeweils 26 cm (10,25") Bildschirmdiagonale



Ausstattungsline Progressive.

So progressiv wie sein Anspruch ist auch sein Design. In der Serienausstattung setzt die Ausstattungslinie Progressive ohne Aufpreis exklusive Highlights: mit Komfortsitzen in Ledernachbildung ARTICO und Stoff Fléron inklusive Sitzkomfort-Paket oder dem Lederlenkrad. Das Exterieur glänzt unter anderem mit einer Dachreling in poliertem Aluminium.

HIGHLIGHTS EXTERIEUR

-
- Dachreling in poliertem Aluminium
 - 45,7 cm (18") Leichtmetallräder im 5-Speichen-Design
 - Front- und Heckschürze mit Chromeinleger
 - Bordkanten- und Fensterlinienzierstäbe in poliertem Aluminium
-

HIGHLIGHTS INTERIEUR

-
- Komfortsitze inklusive Sitzkomfort-Paket
 - Polsterung in Ledernachbildung ARTICO, Stoff Fléron schwarz mit Doppelziernaht mittelgrau
 - Multifunktions-Sportlenkrad in Leder mit schwarzen Ziernähten und zweiteiliger verchromter Blende
 - Lüftungsdüsen in Silberchrom mit Ausserring in Silberchrom und Luftführungsring in Schwarz hochglänzend
-

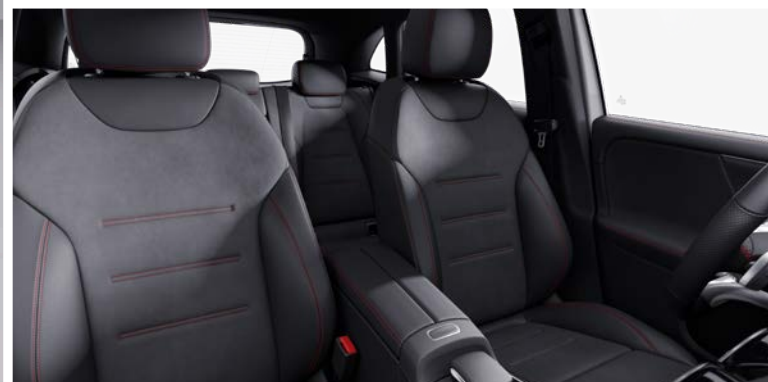

AMG Line.

Zeigt selbstbewusst, was in ihm steckt: der EQA mit AMG Line. Aussen demonstrieren unter anderem die AMG-spezifische Frontschürze und die AMG-spezifische Black-Panel-Kühlerverkleidung den starken Vorwärtsdrang. Innen verdeutlichen die Sportsitze und das Multifunktions-Sportlenkrad, dass Stillstand keine Option ist.

HIGHLIGHTS EXTERIEUR

AMG-spezifische Frontschürze mit Zierteilen in Chrom sowie funktionalen AIR CURTAINS

AMG-spezifische Black-Panel-Kühlerverkleidung im Twin-Blade-Design und Umrahmung in Schwarz hochglänzend

AMG Heckschürze in Diffusoroptik mit Zierteil in Chrom

45,7 cm (18") AMG Leichtmetallräder im 5-Doppelspeichen-Design, aerodynamisch optimiert, schwarz hochglänzend lackiert und glanzgedreht

Seitenverkleidungen in Schwarz genarbt mit verchromtem Einleger

HIGHLIGHTS INTERIEUR

Sportsitze mit verstellbarer Kopfstütze inklusive Sitzkomfort-Paket

Polsterung in Ledernachbildung ARTICO / Mikrofaser DINAMICA schwarz mit roter Doppelziernaht

Multifunktions-Sportlenkrad in Leder Nappa, im 3-Speichen-Design, unten abgeflacht, mit Perforation im Griffbereich und Touch Control Buttons

AMG Pedalanlage aus gebürstetem Edelstahl mit Gumminoppen

Lüftungsdüsen in Silberchrom mit Aussenring in Silberchrom und Luftführungsring in Schwarz hochglänzend



Electric Art.

Setzt Elektromobilität gekonnt in Szene: das Interieur Electric Art. Für eine einzigartige Ästhetik im Innenraum sorgen Farbakzente in modernem Roségold in den Lüftungsdüsen und der Polsterung, die zum Teil aus recycelten Materialien besteht. Das hinterleuchtete Zierelement erschafft eine futuristische Atmosphäre.

HIGHLIGHTS INTERIEUR

Polsterung in Ledernachbildung ARTICO / Stoff Cupertino zweifarbig Roségold / Titangrau pearl

Zierelement Spiraloptik hinterleuchtet

Lüftungsdüsen in Roségold mit Aussenring in Silberchrom und Luftführungsring in Grau hochglänzend

Multifunktions-Sportlenkrad in Leder Nappa im 3-Speichen-Design, unten abgeflacht, mit Perforation im Griffbereich und Touch Control Buttons

Einstiegsleisten mit beleuchtetem, baureihenspezifischem Schriftzug in Blau

Ein Fahrzeugschlüssel in Schwarz mit Zierrahmen in Chrom und ein Fahrzeugschlüssel in Schwarz mit Zierrahmen in Roségold



Edition 1.

Die einzigartige, limitiert erhältliche Edition 1 verbindet Elemente des Night-Pakets mit Elementen des AMG Stylings. Das Exterieur zeigt sich sportlich mit AMG-spezifischen Ausstattungsmerkmalen. Im Innenraum setzen das hinterleuchtete Zierteil sowie blaue Ziernähte in Sitzen und Türen klare Akzente.

HIGHLIGHTS EXTERIEUR

AMG-spezifische Frontschürze mit Zierteilen in Schwarz hochglänzend sowie funktionale AIR CURTAINS

AMG-spezifische Black-Panel-Kühlerverkleidung im Twin-Blade-Design und Umrahmung in Schwarz hochglänzend

AMG-spezifische Heckschürze in Diffusoroptik mit Zierteil in Schwarz hochglänzend

50,8 cm (20") AMG Leichtmetallräder im Vielspeichen-Design kupfer matt lackiert und glanzgedreht

Seitenverkleidungen in Schwarz genarbt mit Einleger in Schwarz hochglänzend

HIGHLIGHTS INTERIEUR

Polsterung in Leder nevgrau mit CYBER CUT blau

Armauflage in Ledernachbildung ARTICO schwarz mit blauer Ziernäht

Widescreen Cockpit, bestehend aus Media-Display und volldigitalem Instrumenten-Display mit jeweils 26 cm (10,25") Bildschirmdiagonale

Multifunktions-Sportlenkrad in Leder Nappa, im 3-Speichen-Design, unten abgeflacht, mit Perforation im Griffbereich und Touch Control Buttons

Zierelement hinterleuchtet



Elektrischer Antriebsstrang.

Effizient elektrisch: Die Antriebstechnik des EQA bietet beeindruckenden Vortrieb für mehr Effizienz, Sicherheit, Komfort und Fahrspass – eben typisch Mercedes-EQ. Der elektrische Antriebsstrang (eATS) mit einem Asynchronmotor und integrierter Parksperre sitzt beim EQA 250 an der Vorderachse, bei den Allradvarianten EQA 300 4MATIC und EQA 350 4MATIC jeweils an Vorder- und Hinterachse. Von dort aus bringt er souveräne 140 kW Systemleistung auf die Strasse, die sich beim EQA 350 4MATIC auf 215 kW steigert. Das volle Drehmoment steht bereits mit der ersten Berührung des Gaspedals zur Verfügung, ohne beim Beschleunigen gefühlt auch nur einen Moment zu zögern. Darüber hinaus unterstützt Sie der EQA mit DYNAMIC SELECT durch verschiedene Fahrprogramme mit unterschiedlicher Charakteristik – von effizient bis sportlich für mehr Fahrspass in Kurven und Komfort auf Langstrecken.



Fahrassistenz-Paket.*

Ein weiterer Schritt in Richtung autonomes Fahren. Das Fahrassistenz-Paket setzt neue Maßstäbe in Sachen Sicherheit und Fahrkomfort. Kameras, Radar und Ultraschall erfassen das Umfeld und unterstützen situationsgerecht bei Geschwindigkeitsanpassung, Lenken und Kollisionsgefahr. Ergänzend werden diverse Daten aus Karten, Navigation und Live Traffic Information genutzt, um Strecke und Verkehr in Echtzeit zu bewerten. Alle Informationen werden intelligent vernetzt. Für Sie bedeutet das eine spürbare Entlastung und bestmöglichen Schutz für Insassen und andere Verkehrsteilnehmer.

* Unsere Fahrerassistenz- und Sicherheitssysteme sind Hilfsmittel und entbinden Sie nicht von Ihrer Verantwortung als Fahrer. Beachten Sie die Hinweise in der Betriebsanleitung und die dort beschriebenen Systemgrenzen.

Technische Daten.

	EQA 250	EQA 250+	EQA 300 4MATIC	EQA 350 4MATIC
BATTERIE				
Maximale Reichweite (km)	496	531	438	438
Batterietyp	Lithium-ion	Lithium-ion	Lithium-ion	Lithium-ion
Batteriekapazität (kWh)	66,5	66,5	66,5	66,5
Anzahl der Batteriezellen	200	200	200	200
Maximale Ladeleistung bei Wechselstrom (kW)	11	11	11	11
Maximale Ladeleistung bei Gleichstrom (kW)	100	100	100	100
Ladedauer (10-100%) bei 11 kW (h)	5,75	5,75	5,75	5,75
Ladedauer (10-80%) bei 100 kW (min)	30	30	30	30
FAHRLEISTUNG				
Höchstgeschwindigkeit (elektronisch begrenzt) (km/h)	160			
0-100 km/h (s)	8,9	8,6	7,7	6
VERBRAUCH UND EMISSIONSAUSSTOSS				
Verbrauch (kW/100 km)	19,8	16,9	21	21
Benzinäquivalent	2,2	1,9	2,3	2,3
CO ₂ -Ausstoss (g/km) gemäss 715/2007/EWG	0	0	0	0
CO ₂ -Ausstoss aus der Strombereitstellung (g/km)	5	4	5	5
ENERGIEEFFIZIENZ-KATEGORIE				
	A	A	A	A
MASSE (KG)				
Leergewicht gemäss VO (EG) 1230/2012	2040-2135	2045-2163	2105-2218	2105-2218
Zulässiges Gesamtgewicht	2470	2470	2535	2535
Maximale Dachlast (kg)	75	75	75	75
Anhängelast gebremst/ungebremst	750/750	750/750	1800/750	1800/750

Der Treibstoff-/Stromnormverbrauch wird nach der Messmethode 715/2007/EWG in der gegenwärtig gültigen Fassung ermittelt. Die angegebenen Werte zu Energieverbrauch und CO₂-Emissionen sind Schweizer Werte, diese richten sich nach der Typengenehmigung. Es handelt sich dabei um Werte, die im WLTP-Messzyklus ermittelt wurden. Je nach Fahrweise, Strassen- und Verkehrsverhältnissen, Umwelteinflüssen und Fahrzeugzustand können sich in der Praxis Verbrauchswerte ergeben, die von den angegebenen Werten abweichen. Die Angaben beziehen sich nicht auf ein einzelnes Fahrzeug und sind nicht Bestandteil des Angebots, sondern dienen allein Vergleichszwecken zwischen verschiedenen Fahrzeugtypen. Um einen Vergleich der Energieverbräuche unterschiedlicher Antriebsformen (Benzin, Diesel, Gas, Strom usw.) zu ermöglichen, werden diese zusätzlich als sogenannte Benzinäquivalente (Masseinheit für Energie) angegeben. CO₂ ist das für die Erderwärmung hauptverantwortliche Treibhausgas; die mittlere CO₂-Emission aller (markenübergreifend) angebotenen Fahrzeugtypen beträgt 149 g/km für das Jahr 2022; der Zielwert liegt bei 118 g/km.

Abmessungen.

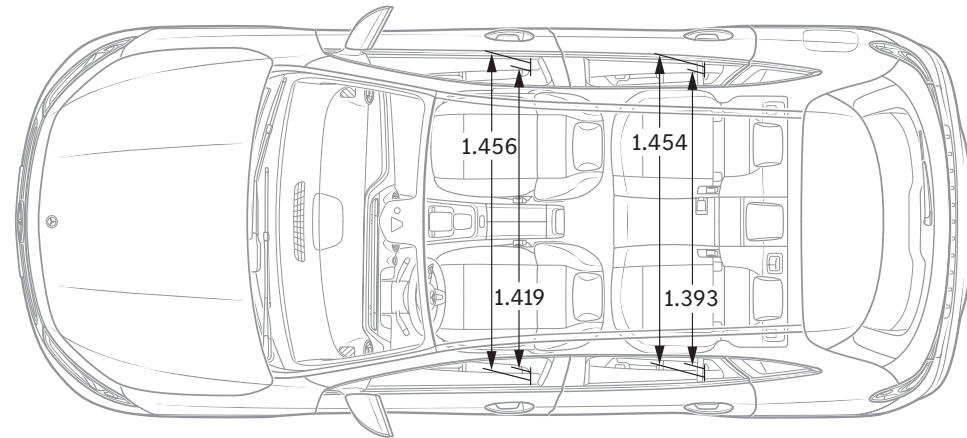
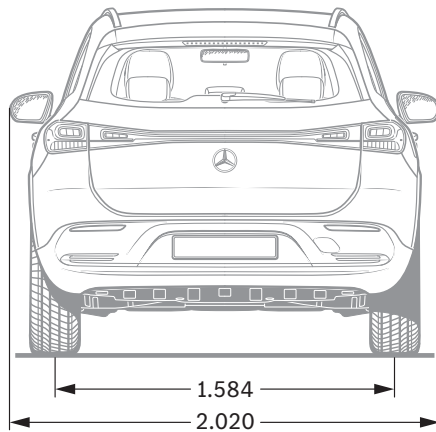
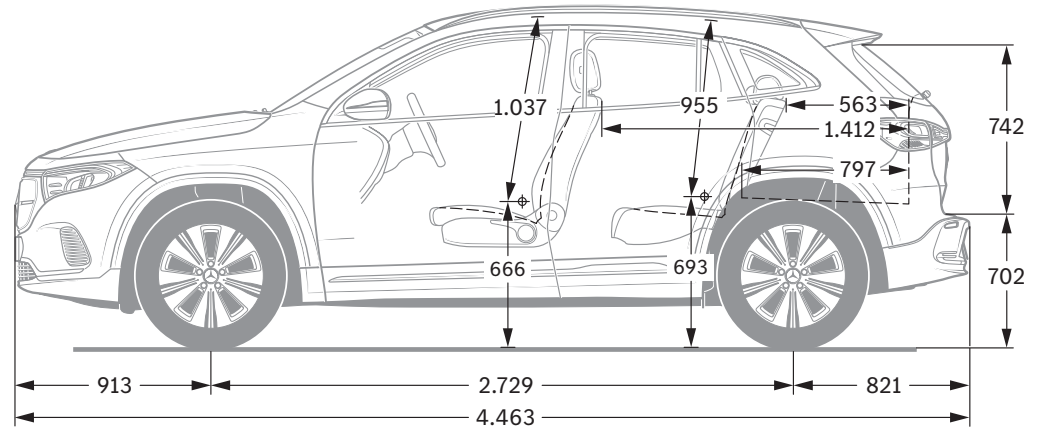
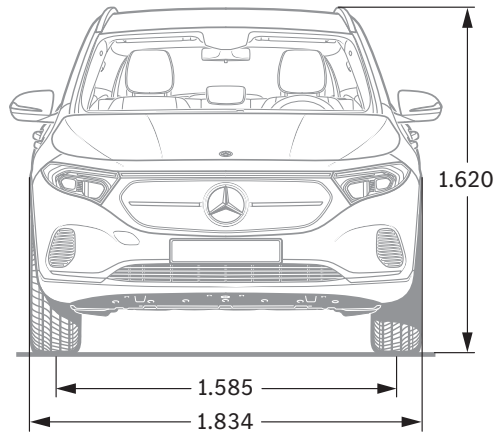

Alle Angaben in Millimetern. Die abgebildeten Masse sind Mittelwerte. Sie gelten für Fahrzeuge in Grundausstattung und in unbelastetem Zustand.



SPORT - F O R - GOOD

Seit 20 Jahren glauben wir daran, dass Sport die Kraft hat, Menschen zu verbinden und auf einzigartige Weise zu motivieren. Millionen Kindern und Jugendlichen haben wir den dringend notwendigen Zugang zu unseren Förderprogrammen ermöglicht, damit sie ihr Leben positiv verändern können. Die Programme, die wir gemeinsam mit Laureus Sport for Good unterstützen, sind auf die Ziele für nachhaltige Entwicklung der Vereinten Nationen ausgerichtet und sind Teil einer spannenden, grossen, globalen Bewegung zur positiven Veränderung der Welt.

Mit dem Kauf eines Mercedes-Benz unterstützen Sie die «Laureus Sport for Good»-Bewegung.

Zu den Angaben in dieser Publikation: Nach Redaktionsschluss am 24.09.2021 können sich am Produkt Änderungen ergeben haben. Konstruktions- oder Formänderungen, Abweichungen im Farbton sowie Änderungen des Lieferumfangs seitens des Herstellers bleiben während der Lieferzeit vorbehalten, sofern die Änderungen oder Abweichungen unter Berücksichtigung der Interessen des Verkäufers für den Käufer zumutbar sind. Sofern der Verkäufer oder der Hersteller zur Bezeichnung der Bestellung oder des bestellten Kaufgegenstands Zeichen oder Nummern gebraucht, können allein hieraus keine Rechte abgeleitet werden.

Die Abbildungen können auch Zubehör und Sonderausstattungen enthalten, die nicht zum serienmässigen Lieferumfang gehören. Diese Publikation wird international eingesetzt. Aussagen über gesetzliche, rechtliche und steuerliche Vorschriften und Auswirkungen haben jedoch nur für die Bundesrepublik Deutschland zum Zeitpunkt des Redaktionsschlusses dieser Publikation Gültigkeit. Fragen Sie daher zum verbindlichen letzten Stand bitte Ihren Mercedes-Benz AG Vertriebspartner.

www.mercedes-benz.ch